

# TPMS

英文

- Press and hold the left button "◀" for three seconds to turn on/off
- The monitor can automatically power off/on
- When the data is abnormal, the device will update the data in real time

## 1. Device Function

- (1) Real-time monitoring of tire pressure & temperature
- (2) Supports solar charging and USB charging
- (3) Numbers for tire pressure/temperature alarm can be set
- (4) Air leakage alarm, high/low pressure alarm, high temperature alarm
- (5) Changeable tire position

## 2. Schematic

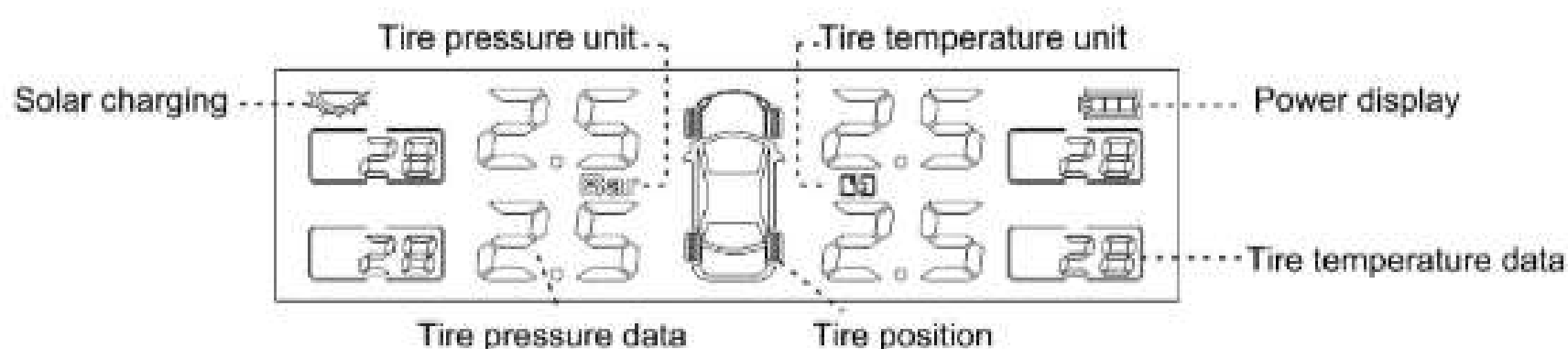

## 3. Screen alarm analysis diagram

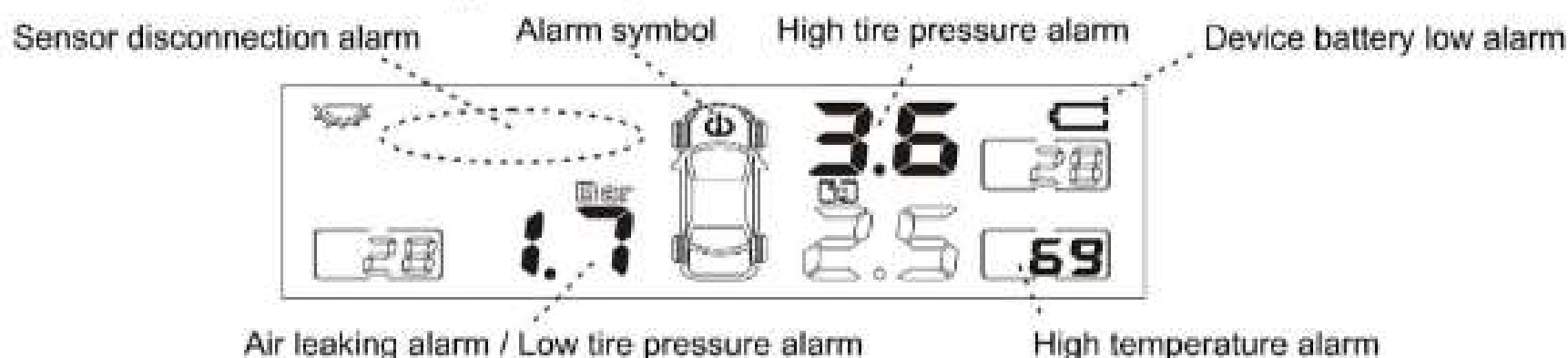

## 4. Display parameter setting

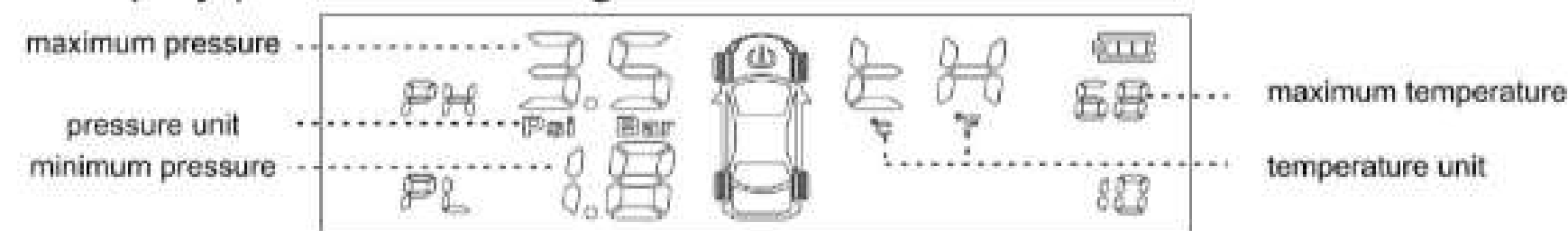

Enter the setting mode: long press the "M" button for 3 seconds, the buzzer "Bi" sounds to enter the setting mode, and short press the "M" button to select the setting equipment parameters, including the pressure unit (Bar/Psi)/temperature unit (°C/°F)/maximum pressure/minimum pressure/maximum temperature, adjust the parameters by short pressing "◀" or "▶", and then long press "M" for 3 seconds to save and exit.

- (1) Pressure unit setting: when "bar"/"psi" flashes, press "◀" or "▶" to select the pressure unit, long press the "M" key to save setting. (The factory default is "bar")
- (2) Temperature unit setting: When "°C" or "°F" flashes, press "◀" or "▶" to select the temperature unit, and long press the "M" key to save the setting. (factory default is "°C")
- (3) Maximum pressure setting: In the "PH" setting state, the maximum pressure value flashes, press "◀" or "▶" to adjust the pressure value, and long press the "M" key to save the setting. (Adjustable range: 0.6-6.0bar, factory default setting is 3.5bar)
- (4) Minimum pressure setting: In the "PL" setting state, the minimum pressure value flashes, press "◀" or "▶" to adjust the pressure value, and long press the "M" key to save the setting. (Adjustable range: 0.5-5.9bar, factory default setting is 1.8bar)
- (5) The best temperature setting: in the "TH" setting state, the maximum temperature value flashes, press "◀" or "▶" to adjust the temperature value, and long press the "M" key to save the setting. (Adjustable range: 50°C-90°Cbar, factory default setting is 68°C)

正面

## 5. Display and sensor pairing

(1) Enter the pairing mode: Press the "▶" button 8 times continuously, the buzzer "Bi" will enter the pairing mode, the left front wheel flashes, and the display interface is as shown below.

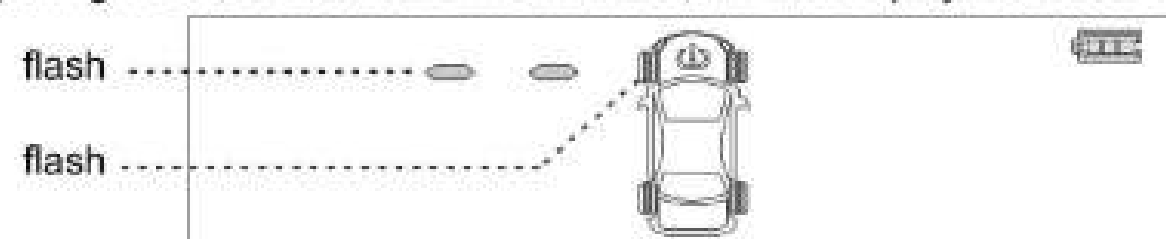

(2) Pairing: After entering the pairing mode, short press "▶" to select the tire to be paired. At this time, inflate the tire or screw the sensor to the air nozzle. After the display receives the signal, "--" will become data, indicating the tire. The pairing is successful, press "▶" to select the next tire to be paired, and after all are paired, long press the "M" button to save the settings.

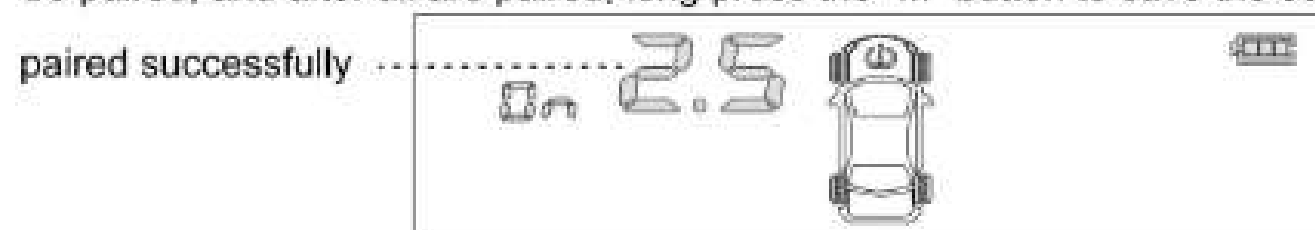

Note: long press the "◀" key can not save the settings

## 6. Swap sensor positions

(1) Enter the sensor position exchange mode: press the "M" key 10 times continuously, the buzzer "Bi" will enter the tire exchange mode, and will "FL" flash, as shown in the figure below.

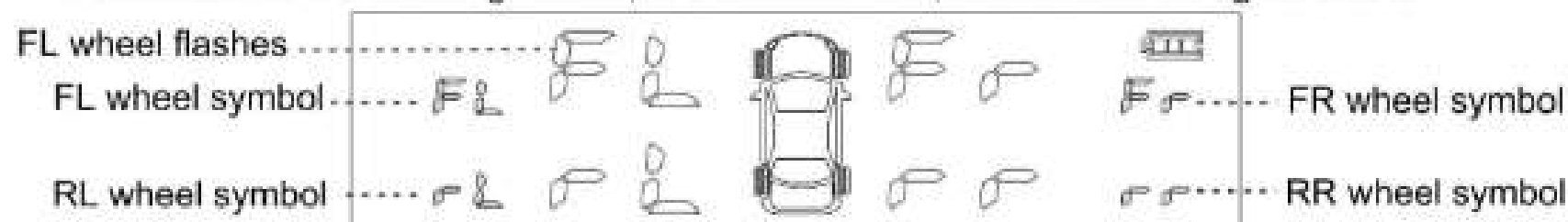

(2) Setting operation: After entering the setting page, short press "M" to select the first sensor to be exchanged; after the selection is successful, its symbol will flash, then press the "▶" key to adjust the second sensor to be exchanged, and then Press the "M" key to confirm the swap, and finally press and hold the "M" key to save the settings.

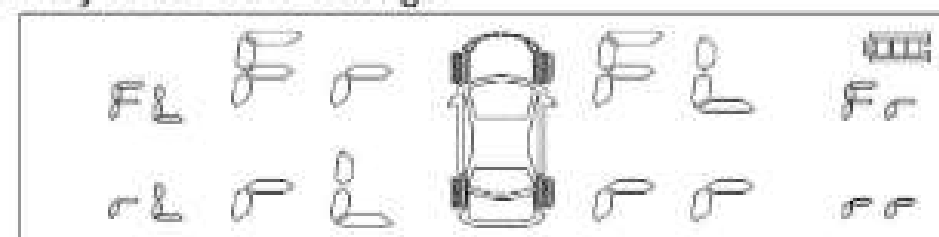

Note: long press the "◀" key can not save the settings

## 7. Equipment parameters

project	part	External sensor	Internal sensor	Display
Working frequency		433.9200MHz ± 0.1Mhz		
Operating Voltage		3V	3V	3.7V
Working current		Static ≤ 1uA	Static ≤ 1uA	Static ≤ 50uA
		≤ 15mA	≤ 15mA	≤ 5mA
surroundings temperature		-20°C ~ +80°C	-40°C ~ +120°C	-40°C ~ +70°C
Monitoring range	temperature	-40°C ~ +120°C		
	pressure	0 - 5Bar		
Precision	temperature	±2°C		
	pressure	± 0.1 Bar		

## 8. Sensor installation

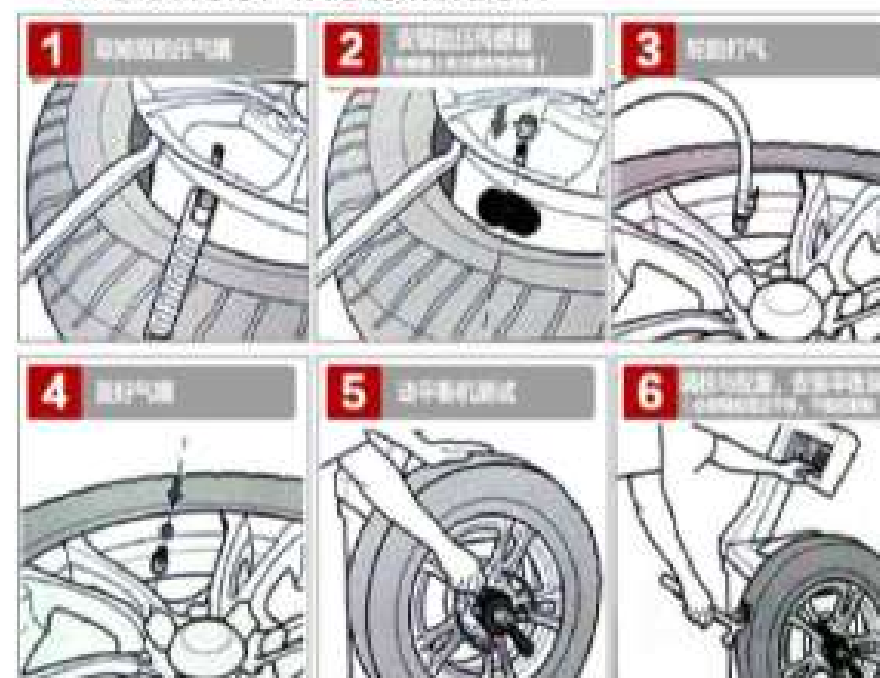

Built-in sensor installation

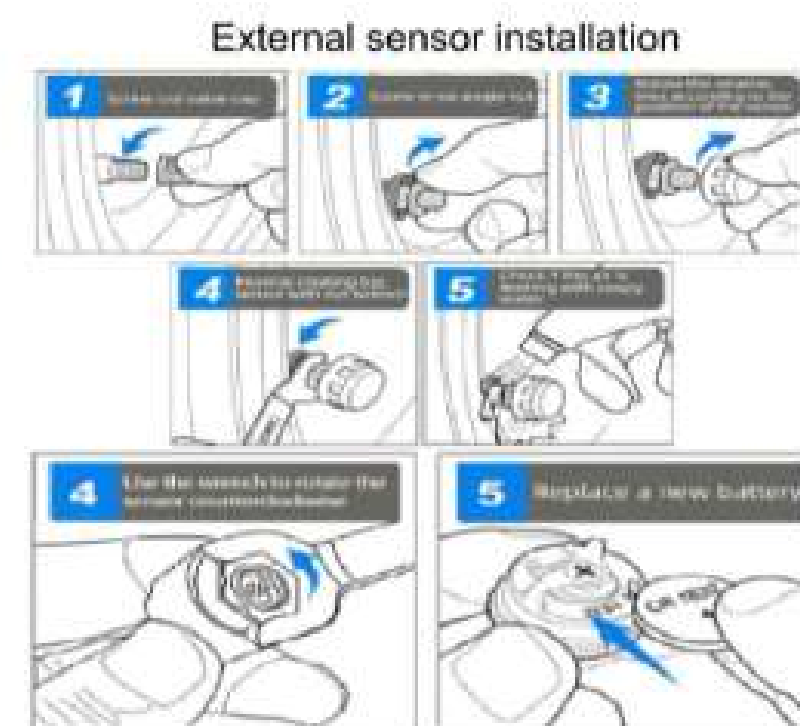

Battery replace

反面

# TPMS

英文

- Halten Sie die linke Taste " " drei Sekunden lang gedrückt,
- um den Monitor ein-/auszuschalten. Der Monitor kann sich automatisch ein-/ausschalten.
- Wenn die Daten abnormal sind, aktualisiert das Gerät die Daten in Echtzeit

## 1. Gerätefunktion

- (1) Echtzeitüberwachung von Reifendruck und -temperatur
- (2) Unterstützt Solarladung und USB-Aufladung
- (3) Nummern für Reifendruck-/Temperaturalarm können eingestellt werden
- (4) Luftleckalarm, Hoch-/Niederdruckalarm, Hochtemperaturalarm
- (5) Veränderbare Reifenposition

## 2. Schema

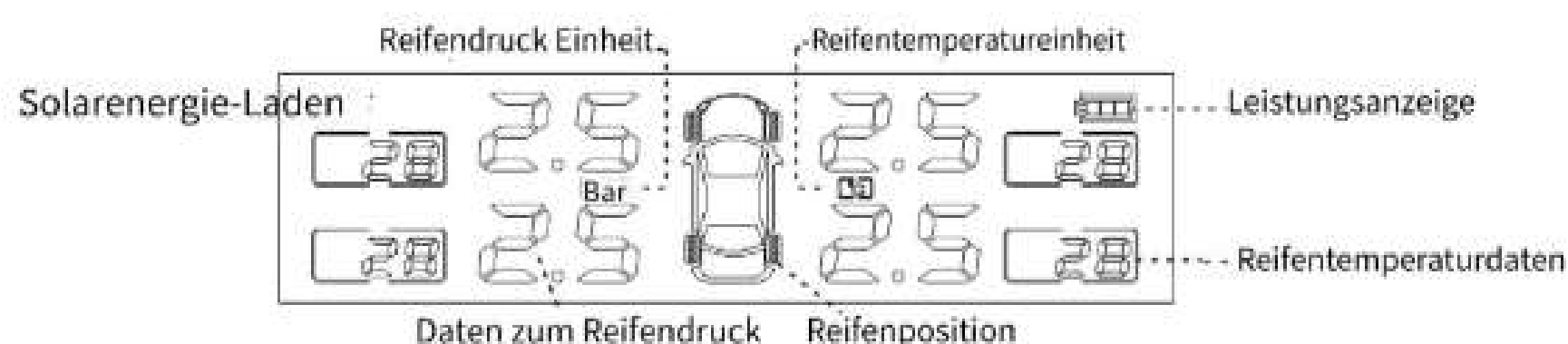

## 3. Diagramm zur Alarmanalyse auf dem Bildschirm

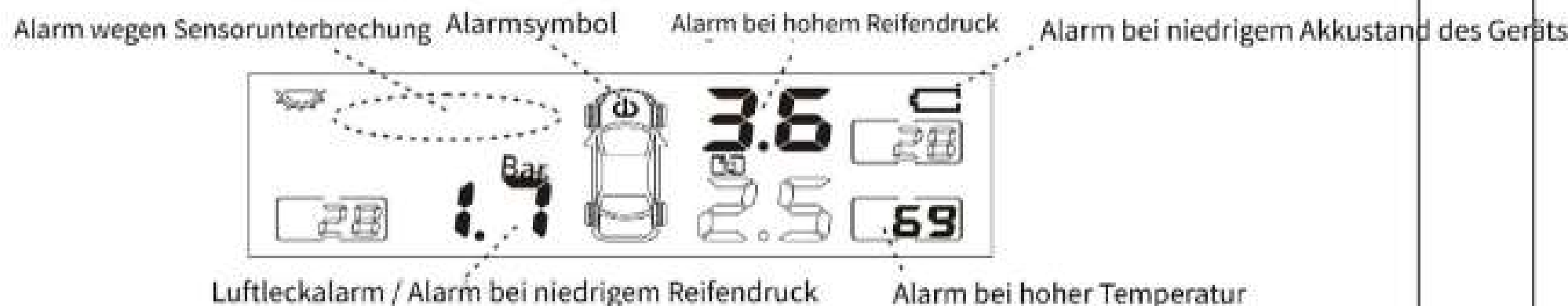

## 4. Parametereinstellung anzeigen

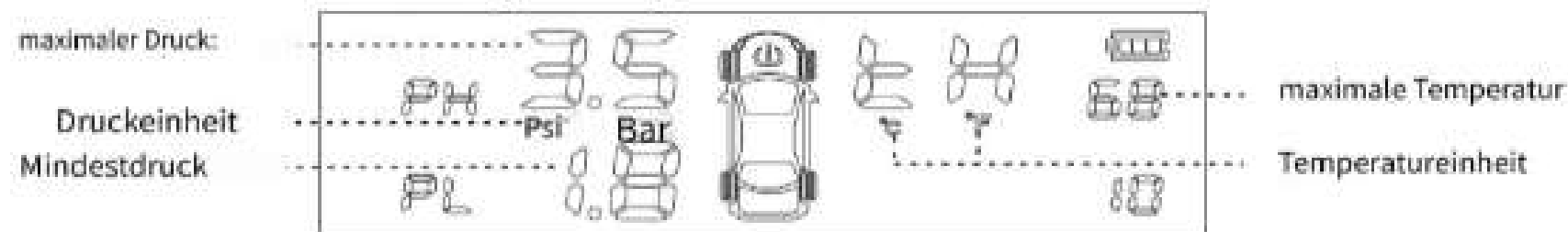

Geben Sie den Einstellungsmodus ein: Drücken Sie die Taste "M" 3 Sekunden lang, der Summer "Bi" ertönt, um den Einstellungsmodus aufzurufen. Drücken Sie die Taste "M" kurz, um die Parameter der Einstellgeräte auszuwählen, einschließlich der Druckeinheit (Bar/Psi)/Temperatureinheit (C/F)/Maximaldruck/Minimaldruck/Maximaltemperatur. Stellen Sie die Parameter durch kurzes Drücken von " " oder " " ein und drücken Sie dann "M" 3 Sekunden lang, um zu speichern und zu beenden.

- (1) Druckeinheiteneinstellung: Wenn "bar"/"psi" blinkt, drücken Sie " " oder " " um die Druckeinheit auszuwählen, halten Sie die Taste "M" lange gedrückt, um die Einstellung zu speichern. (Die Werkseinstellung ist "bar")
- (2) Temperatureinheiteneinstellung: Wenn "c" oder "f" blinkt, drücken Sie " " oder " ", um die Temperatureinheit auszuwählen, und halten Sie die Taste "M" lange gedrückt, um die Einstellung zu speichern. (Werkseinstellung ist 'C')
- (3) Maximale Druckeinstellung: Im Einstellungszustand "PH" blinkt der maximale Druckwert, drücken Sie " " oder " " um den Druckwert anzupassen, und drücken Sie lange die Taste "M", um die Einstellung zu speichern. (Einstellbarer Bereich: 0.6-6.0 bar, Werkseinstellung ist 3.5 bar)
- (4) Minimale Druckeinstellung: Im Einstellungszustand „PL“ blinkt der minimale Druckwert. Drücken Sie „ “ oder „ “, um den Druckwert anzupassen, und drücken Sie lange die Taste „M“, um die Einstellung zu speichern. (Einstellbarer Bereich: 0.5-5.9 bar, Werkseinstellung ist 1.8 bar)
- (5) Die beste Temperatureinstellung: Im Einstellungszustand „TH“ blinkt der maximale Temperaturwert. Drücken Sie „ “ oder „ “, um den Temperaturwert anzupassen, und drücken Sie lange die Taste „M“, um die Einstellung zu speichern. (Einstellbarer Bereich: 50°C-90°C, Werkseinstellung ist 68°C)

## 5. Display- und Sensorkopplung

(1) Pairing-Modus eingeben: Drücken Sie die Taste " " 8 Mal hintereinander, der Summer "Bi" wechselt in den Pairing-Modus, das linke Vorderrad blinkt und die Display-Oberfläche sieht wie folgt aus.

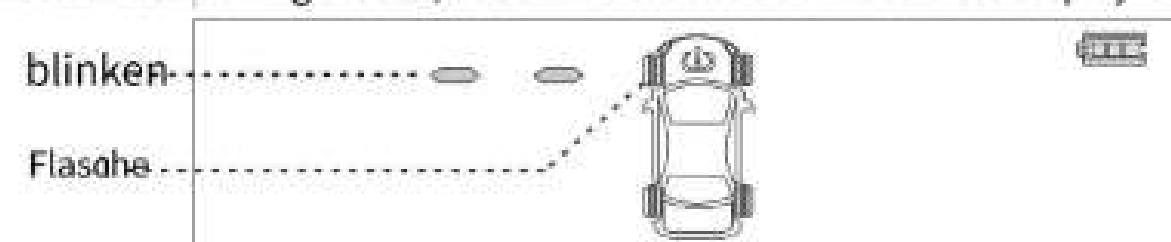

2) Pairing: Nach dem Aufrufen des Pairing-Modus kurz " " drücken, um den zu paarenden Reifen auszuwählen. Zu diesem Zeitpunkt den Reifen aufpumpen oder den Sensor auf das Luftventil schrauben. Nachdem das Display das Signal empfängt, wird " " zu Daten, was anzeigt, dass die Reifenpaarung erfolgreich ist. Drücken Sie " ", um den nächsten zu paarenden Reifen auszuwählen, und nachdem alle gepaart sind, drücken Sie lange die Taste "M", um die Einstellungen zu speichern.



Hinweis: Drücken Sie lange auf die Taste "M". Mit der Taste " " können die Einstellungen nicht gespeichert werden.

## 6. Sensorpositionen tauschen

(1) Wechseln Sie in den Sensorpositions-Austauschmodus: Drücken Sie zehnmal hintereinander die Taste „M“. Der Summer „Bi“ wechselt in den Reifenaustauschmodus und „FL“ blinkt, wie in der Abbildung unten dargestellt.

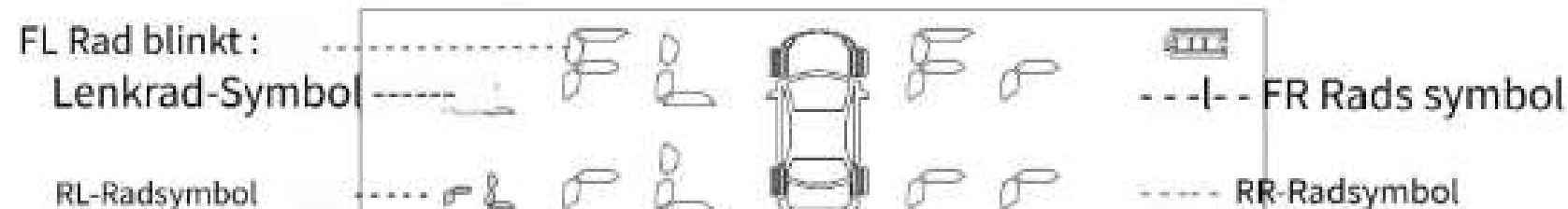

(2) Einstellvorgang: Nach dem Aufrufen der Einstellungsseite kurz "M" drücken, um den ersten auszutauschenden Sensor auszuwählen. Nach erfolgreicher Auswahl blinkt dessen Symbol. Drücken Sie dann die Taste " ", um den zweiten auszutauschenden Sensor einzustellen. Drücken Sie anschließend die Taste "M", um den Tausch zu bestätigen, und halten Sie schließlich die Taste "M" gedrückt, um die Einstellungen zu speichern.

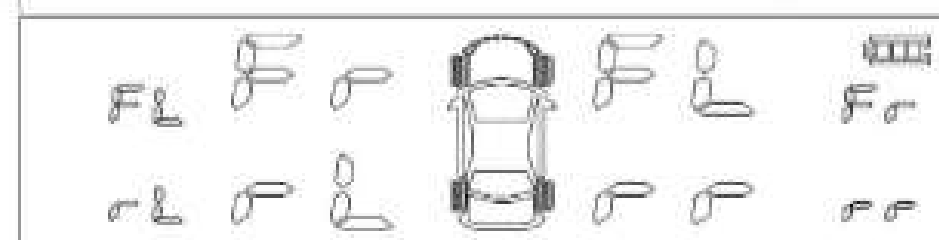

Hinweis: Drücken Sie lange auf die Taste "M". Mit der Taste " " können die Einstellungen nicht gespeichert werden.

## 7. Geräteparameter

Projekt	Teil	Externer Sensor	Interner Sensor	Anzeige
Arbeitsfrequenz		433,92 MHz		0.1 MHz
Betriebsspannung		3V	3V	3.7V
Arbeitsstrom		Statisch 1uA	Statisch <1uA	Statisch <50uA
		<15mA	<15mA	<5mA
Umgebungstemperatur		-20°C bis +80°C	-40 °C bis +120 °C	-40 °C bis +70 °C
Überwachung	Temperatur	-40 °C bis +120 °C		
	Reichweite Druck	0 - 5Bar		
Präzision	Temperatur	2°C		
	Druck	0.1 bar		

## 8. Sensorinstallation

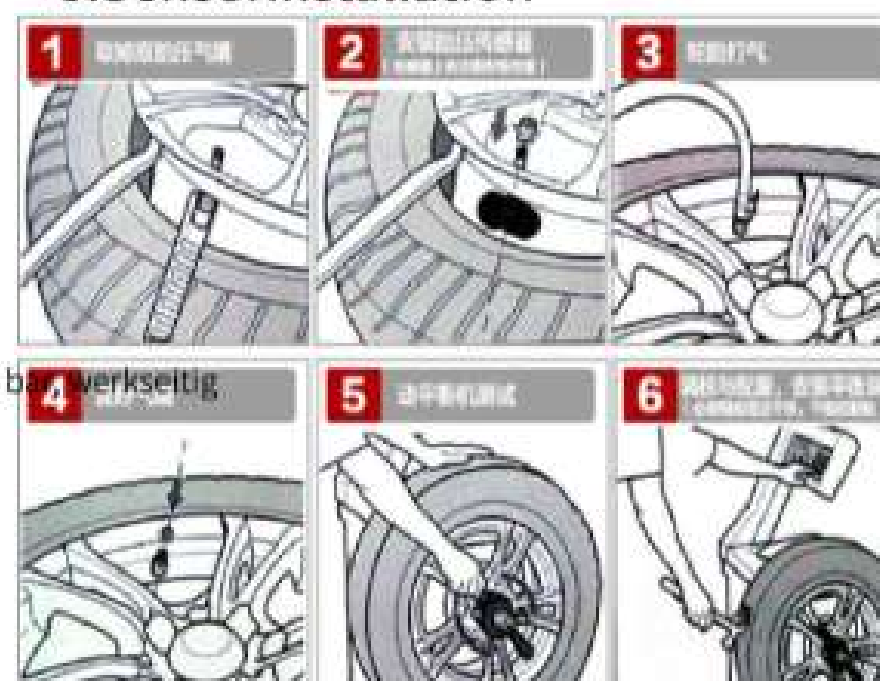

Integrierter Sensoreinbau

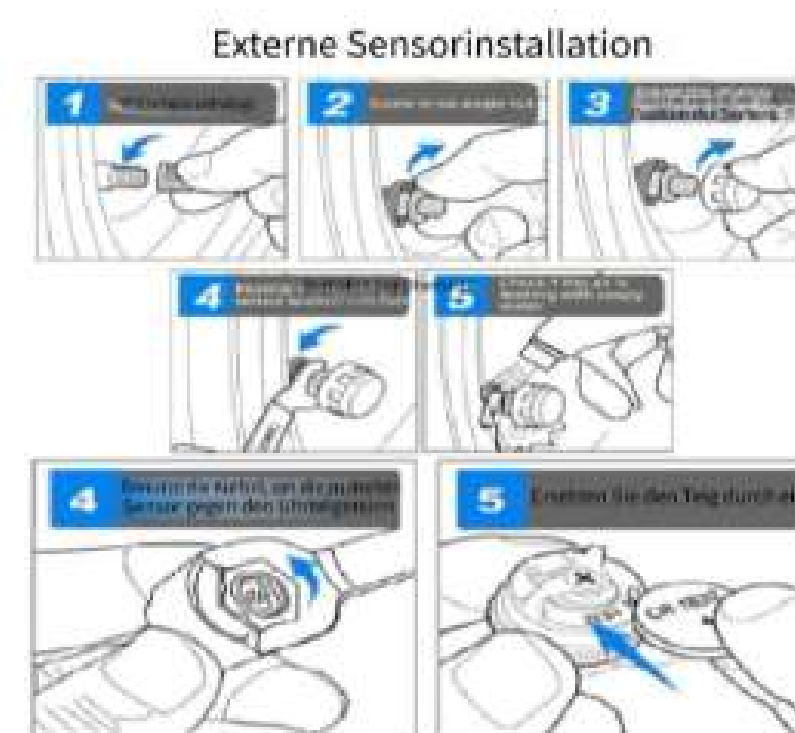

Batterie ersetzen

正面

反面

# TPMS

英文

- Mantenga presionado el botón izquierdo " " durante tres segundos para encender/apagar. El monitor puede apagarse/encenderse automáticamente.
- Cuando los datos son anormales, el dispositivo actualizará los datos en tiempo real

## 1. Función del dispositivo

- (1) Monitoreo en tiempo real de la presión y temperatura de los neumáticos
- (2) Admite carga solar y carga USB
- (3) Se pueden configurar los números para la alarma de presión/temperatura de los neumáticos
- (4) Alarma de fuga de aire, alarma de presión alta/baja, alarma de alta temperatura
- (5) Posición cambiante del neumático

## 2. Esquema



## 3. Diagrama de análisis de alarma de pantalla



## 4. Configuración de parámetros de visualización

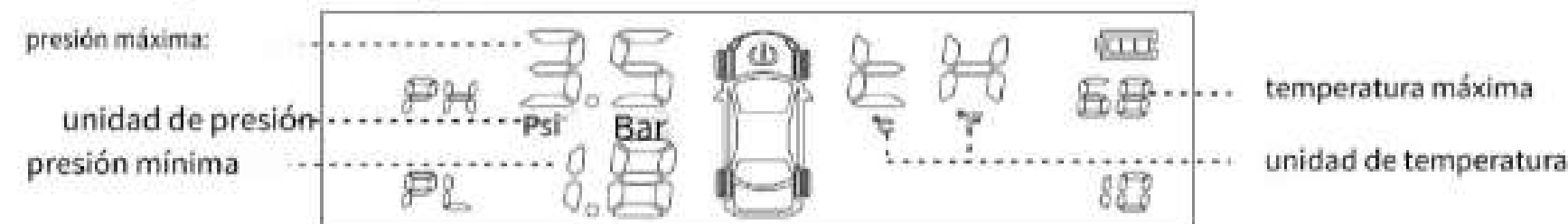

Ingrese al modo de configuración: mantenga presionado el botón "M" durante 3 segundos, el zumbador "Bi" sonará para ingresar al modo de configuración, y presione brevemente el botón "M" para seleccionar los parámetros del equipo de configuración, incluida la unidad de presión (Bar/Psi)/unidad de temperatura (C/F)/presión máxima/presión mínima/temperatura máxima, ajuste los parámetros presionando brevemente " " o " ", y luego presione "M" durante 3 segundos para guardar y salir.

- (1) Ajuste de la unidad de presión: cuando "bar"/"psi" parpadee, presione " " o " " para seleccionar la unidad de presión, presione prolongadamente la tecla "M" para guardar la configuración. (El valor predeterminado de fábrica es "bar")
- (2) Ajuste de la unidad de temperatura: Cuando "c" o "F" parpadee, presione " " o " " para seleccionar la unidad de temperatura, y presione la tecla "M" durante un tiempo prolongado para guardar la configuración. (el valor predeterminado de fábrica es "C")
- (3) Ajuste de presión máxima: En el estado de ajuste "PH", el valor de presión máxima parpadea, presione " " o " " para ajustar el valor de presión y mantenga presionada la tecla "M" para guardar la configuración. (Rango ajustable: 0.6-6.0 bar, fábrica de presión máxima parpadea, presione " " o " " el ajuste predeterminado es 3.5bar)
- (4) Configuración de presión mínima: en el estado de configuración "PL", el valor de presión mínima parpadea, presione " " o " " para ajustar el valor de presión y mantenga presionada la tecla "M" para guardar la configuración. (Rango ajustable: 0.5-5.9 bar, el valor predeterminado de fábrica es 1.8 bar)
- (5) La mejor configuración de temperatura: en el estado de configuración "TH", el valor máximo de temperatura parpadea, presione " " o " " para ajustar el valor de temperatura y mantenga presionada la tecla "M" para guardar la configuración. (Rango ajustable: 50°C-90°Cbar, la configuración predeterminada de fábrica es 68°C)

## 5. Emparejamiento de pantalla y sensor

(1) Ingrese al modo de emparejamiento: Presione el botón " " 8 veces continuamente, el zumbador "Bi" entrará en el modo de emparejamiento, la rueda delantera izquierda parpadeará y la interfaz de visualización se mostrará como se muestra a continuación.



(2) Emparejamiento: Después de ingresar al modo de emparejamiento, presione brevemente " " para seleccionar el neumático que se emparejará. En este momento, infle el neumático o atornille el sensor a la boquilla de aire. Después de que la pantalla reciba la señal, "—" se convertirá en datos, lo que indica que el neumático se emparejó correctamente, presione " " para seleccionar el siguiente neumático que se emparejará y, después de que todos estén emparejados, presione prolongadamente el botón "M" para guardar la configuración.



Nota: mantenga presionado el " " La tecla " " no puede guardar la configuración

## 6. Intercambiar posiciones de sensores

(1) Ingrese al modo de intercambio de posición del sensor: presione la tecla "M" 10 veces seguidas, el timbre "Bi" ingresará al modo de intercambio de neumáticos y "FL" parpadeará, como se muestra en la siguiente figura.



(2) Operación de configuración: Después de ingresar a la página de configuración, presione brevemente "M" para seleccionar el primer sensor a intercambiar; después de que la selección sea exitosa, su símbolo parpadeará, luego presione la tecla " " para ajustar el segundo sensor a intercambiar, y luego presione la tecla "M" para confirmar el intercambio, y finalmente presione y mantenga presionada la tecla "M" para guardar la configuración.

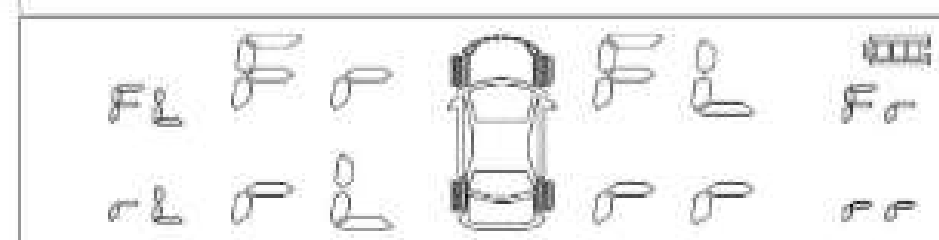

Nota: mantenga presionado el " " La tecla " " no puede guardar la configuración

## 7. Parámetros del equipo

proyecto	parte	Sensor externo	sensor interno	Mostrar
Frecuencia de trabajo		433.9200MHz		0.1MHz
Tensión de funcionamiento	3V	3V	3.7 V	
corriente de trabajo	Estático1uA	Estático<1uA	Estático <50uA	
	<15mA	<15mA	<5mA	
temperatura ambiente	-20°C ~ +80°C	-40°C ~ +120°C	-40°C ~ +70°C	
Supervisión rango	temperatura	-40°C ~ +120°C		
	presión	0 - 5bar		
Precisión	temperatura	2°C		
	presión	0.1 barras		

## 8. Instalación del sensor

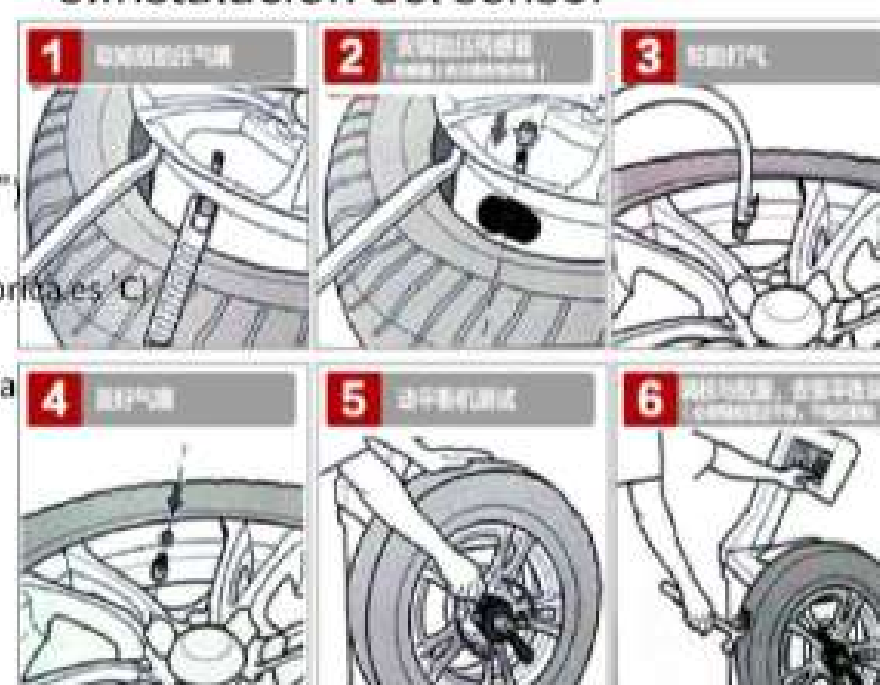

Instalación de sensores incorporados

## Instalación del sensor externo



Reemplazo de batería

正面

反面

# TPMS

英文

- Appuyez et maintenez le bouton gauche " " pendant trois secondes pour allumer/éteindre. Le moniteur peut s'éteindre/s'allumer automatiquement.
- Lorsque les données sont anormales, l'appareil mettra à jour les données en temps réel

## 1. Fonction de l'appareil

- (1) Surveillance en temps réel de la pression et de la température des pneus
- (2) Prend en charge le chargement solaire et le chargement USB.
- (3) Les chiffres pour l'alarme de pression/température des pneus peuvent être définis
- (4) alarme de fuite d'air, alarme haute/basse pression, alarme haute température
- (5) Position des pneus modifiable

## 2. Schéma

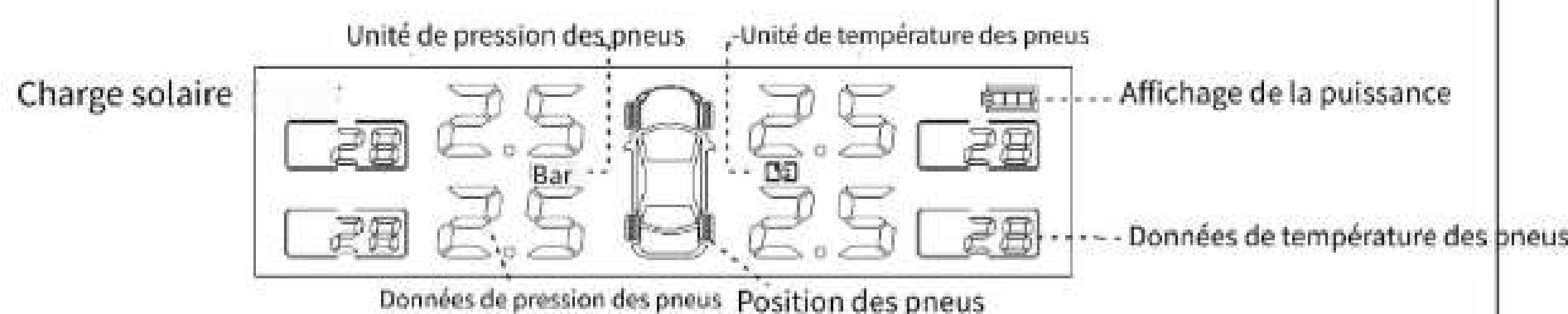

## 3. Diagramme d'analyse d'alarme d'écran

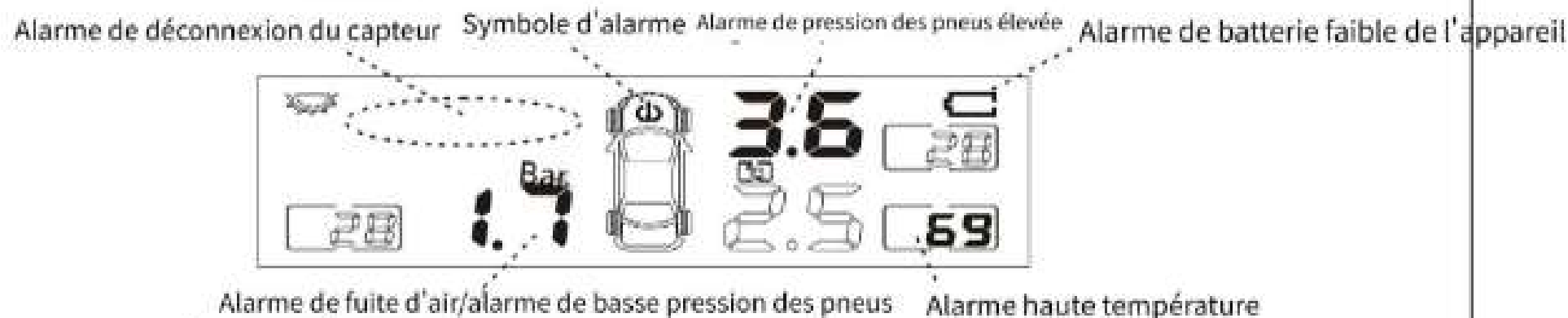

## 4. Paramètres d'affichage

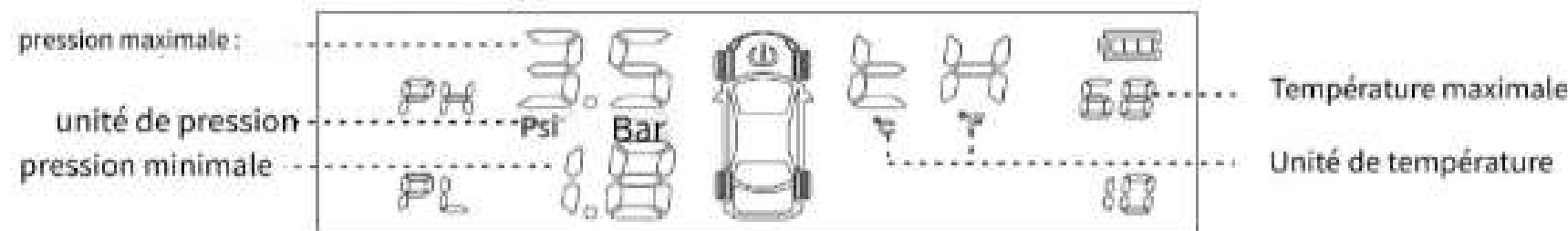

Entrez le mode de réglage : appuyez longuement sur le bouton « M » pendant 3 secondes, le buzzer « Bi » résonne pour entrer en mode de réglage, et appuyez brièvement sur le bouton « M » pour sélectionner les paramètres de réglage de l'équipement, y compris l'unité de pression (Bar/Psi)/l'unité de température (C/°F)/la pression maximale/la pression minimale/la température maximale, réglez les paramètres en appuyant brièvement sur « » ou « », puis appuyez longuement sur « M » pendant 3 secondes pour enregistrer et quitter.

- (1) Réglage de l'unité de pression : lorsque "bar"/"psi" clignote, appuyez sur " " ou " " pour sélectionner l'unité de pression, appuyez longuement sur la touche "M" pour enregistrer le réglage. (La valeur par défaut en usine est "bar")
- (2) Réglage de l'unité de température : Lorsque "c" ou "F" clignote, appuyez sur " " ou " " pour sélectionner l'unité de température, et appuyez longuement sur la touche "M" pour enregistrer le réglage. (la valeur par défaut en usine est 'C')
- (3) Réglage de pression maximale : En mode "PH", la valeur de pression maximale clignote, appuyez sur " " ou le réglage par défaut est de 3.5 bar, appuyez sur " " pour ajuster la valeur de pression, et appuyez longuement sur la touche "M" pour enregistrer le réglage. (Plage réglable : 0.6-6.0 bar, us
- (4) Réglage de la pression minimale : dans l'état de réglage « PL », la valeur de pression minimale clignote, appuyez sur « » ou « » pour régler la valeur de pression et appuyez longuement sur la touche « M » pour enregistrer le réglage. (Plage réglable : 0.5 à 5.9 bar, le paramètre d'usine par défaut est de 1.8 bar)
- (5) Le meilleur réglage de la température : dans l'état de réglage « TH », la valeur de température maximale clignote, appuyez sur « » ou « » pour régler la valeur de température et appuyez longuement sur la touche « M » pour enregistrer le réglage. (Plage réglable : 50°C-90°Cbar, le réglage d'usine par défaut est 68°C)

## 5. Appairage affichage et capteur

- (1) Entrez en mode d'appairage : Appuyez 8 fois de suite sur le bouton « », le buzzer « Bi » entrera en mode d'appairage, la roue avant gauche clignotera et l'interface d'affichage sera comme indiqué ci-dessous.

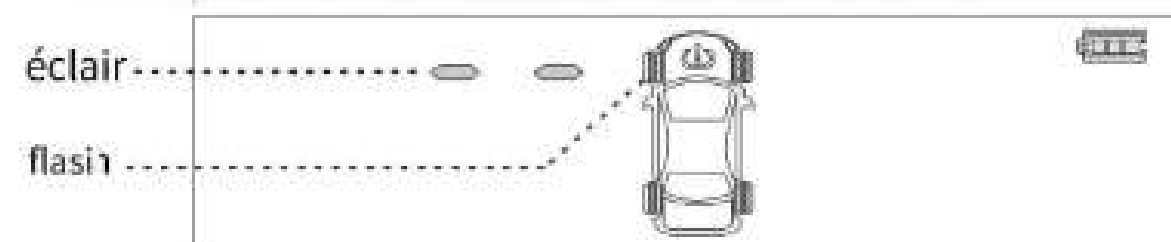

- (2) Jumelage : Après avoir entré en mode de jumelage, appuyez brièvement sur « » pour sélectionner le pneu à jumeler. À ce moment, gonflez le pneu ou vissez le capteur sur la buse d'air. Une fois que l'écran reçoit le signal, « - » deviendra des données, indiquant que le pneu est jumelé avec succès. Appuyez sur « » pour sélectionner le prochain pneu à jumeler. Une fois que tous les pneus sont jumelés, appuyez longuement sur le bouton « M » pour enregistrer les paramètres.

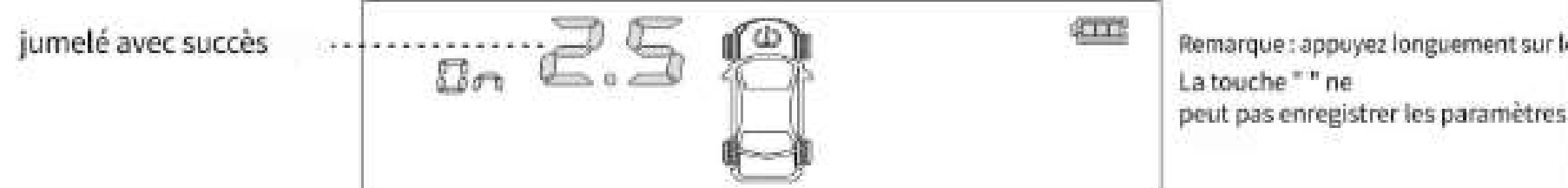

Remarque : appuyez longuement sur le bouton " " ne peut pas enregistrer les paramètres

## 6. Échangez les positions des capteurs

- (1) Entrez dans le mode d'échange de position du capteur : appuyez 10 fois en continu sur la touche "M", le buzzer "Bi" entrera en mode d'échange de pneus et "FL" clignotera, comme indiqué dans la figure ci-dessous.



- (2) Opération de réglage : Après avoir accédé à la page de réglage, appuyez brièvement sur « M » pour sélectionner le premier capteur à échanger ; une fois la sélection réussie, son symbole clignotera, puis appuyez sur la touche « Espace » pour ajuster le deuxième capteur à échanger, puis appuyez sur la touche « M » pour confirmer l'échange, et enfin appuyez longuement sur la touche « M » pour enregistrer les paramètres.

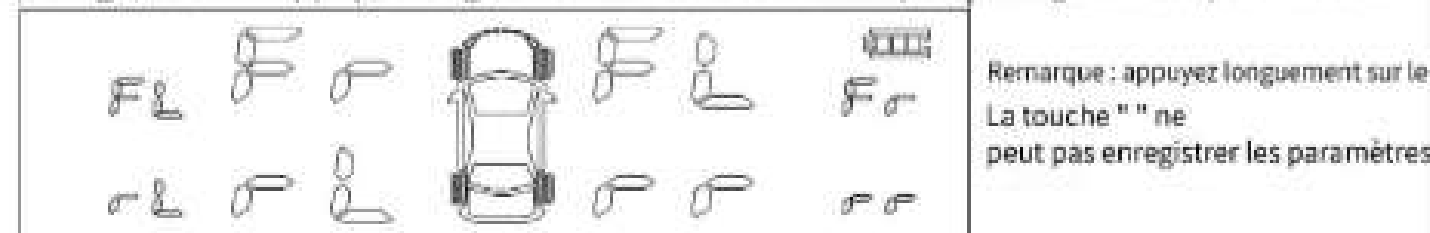

Remarque : appuyez longuement sur le bouton " " ne peut pas enregistrer les paramètres

## 7. Paramètres de l'équipement

projet	partie	Capteur externe	Capteur interne	Afficher
Fréquence de travail		433.9200 MHz		0.1 MHz
Tension de fonctionnement	3V	3V	3.7V	
Courant de travail	Statique	1uA	Statique <1uA	Statique <50uA
		<15mA	<15mA	<5mA
température ambiante		-20°C ~ +80°C	-40 °C ~ +120 °C	-40 °C ~ +70 °C
Surveillance gamme	température	-40 °C ~ +120 °C		
	pression	0 - 5Bar		
Précision	température	2°C		
	pression	0.1 barre		

## 8. Installation du capteur

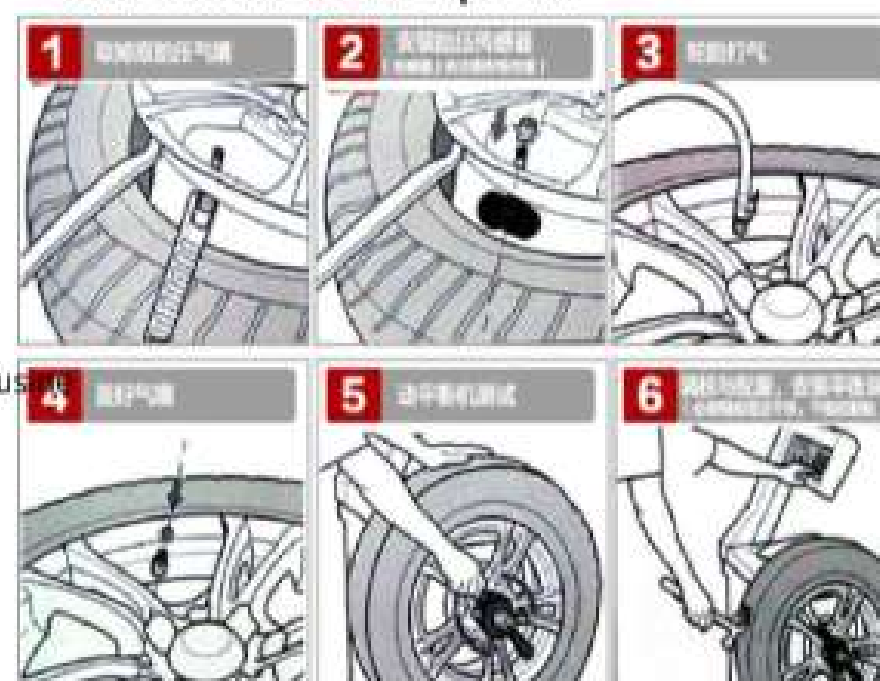

Installation du capteur intégré



Remplacement de la batterie

正面

反面

# TPMS

英文

- Premi e tieni premuto il pulsante sinistro " " per tre secondi per accendere/spengere. Il monitor può accendersi/spengersi automaticamente.
- Quando i dati sono anomali, il dispositivo aggiornerà i dati in tempo reale

## 1. Funzione del dispositivo

- (1) Monitoraggio in tempo reale della pressione e della temperatura dei pneumatici
- (2) Supporta la ricarica solare e la ricarica USB
- (3) È possibile impostare i numeri per l'allarme di pressione/temperatura dei pneumatici
- (4) Allarme perdita d'aria, allarme alta/bassa pressione, allarme alta temperatura
- (5) Posizione modificabile del pneumatico

## 2. Schema



## 3. Diagramma di analisi degli allarmi sullo schermo



## 4. Visualizzazione dell'impostazione dei parametri

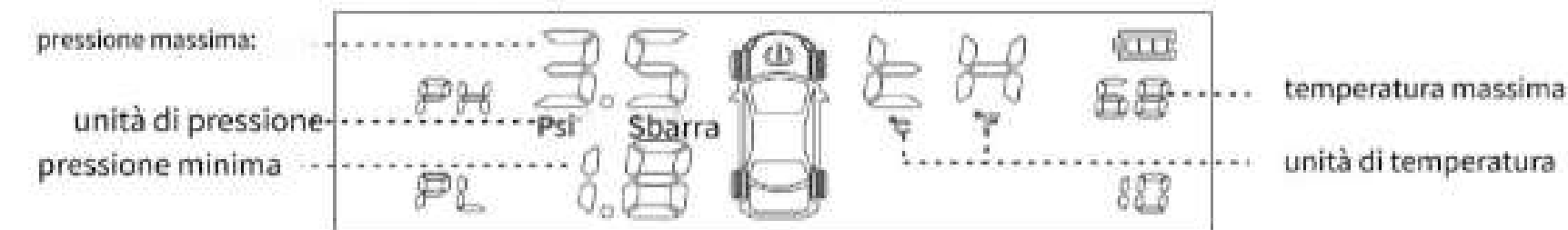

Accedi alla modalità di impostazione: tieni premuto il pulsante "M" per 3 secondi, il cicalino emette un suono "Bi" per entrare nella modalità di impostazione, quindi premi brevemente il pulsante "H" per selezionare i parametri dell'attrezzatura da impostare, inclusi l'unità di pressione (Bar/Psi), l'unità di temperatura (C/F), la pressione massima, la pressione minima e la temperatura massima. Regola i parametri premendo brevemente " " o " ", quindi tieni premuto "M" per 3 secondi per salvare e uscire.

- (1) Impostazione dell'unità di pressione: quando lampeggia "bar"/"psi", premere " " o " " per selezionare l'unità di pressione, tenere premuto il tasto "M" per salvare l'impostazione. (Il valore predefinito di fabbrica è "bar")
- Impostazione dell'unità di temperatura: Quando lampeggia "c" o "F", premi " " o " " per selezionare l'unità di temperatura, e tieni premuto il tasto "M" per salvare l'impostazione. (il valore predefinito di fabbrica è 'C')
- (3) Impostazione della pressione massima: Nella modalità di impostazione "PH", il valore massimo di pressione lampeggia, premere " " o " " per regolare il valore della pressione e premere a lungo il tasto "M" per salvare l'impostazione. (Intervallo regolabile: 0.6-6.0 bar, fabbrica predefinita è 3.5 bar).
- (4) Impostazione della pressione minima: nello stato di impostazione "PL", il valore della pressione minima lampeggia, premere " " o " " per regolare il valore della pressione e premere a lungo il tasto "M" per salvare l'impostazione. (Intervallo regolabile: 0.5-5.9 bar, l'impostazione predefinita di fabbrica è 1.8 bar)
- (5) L'impostazione migliore della temperatura: nello stato di impostazione "TH", il valore massimo della temperatura lampeggia, premere " " o " " per regolare il valore della temperatura e premere a lungo il tasto "M" per salvare l'impostazione. (Intervallo regolabile: 50'C-90'Cbar, l'impostazione predefinita di fabbrica è 68'C)

## 5. Associazione display e sensore

(1) Accedi alla modalità di accoppiamento: Premi il pulsante " " 8 volte di seguito, il cicalino "Bi" entrerà in modalità di accoppiamento, la ruota anteriore sinistra lampeggerà e l'interfaccia di visualizzazione sarà come mostrato di seguito.

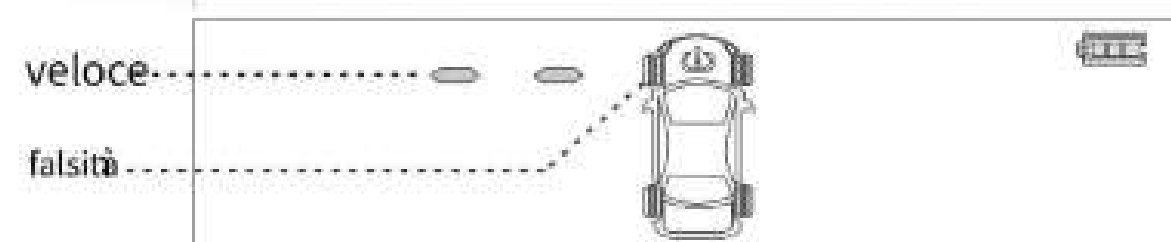

2) Accoppiamento: Dopo aver attivato la modalità di accoppiamento, premi brevemente " " per selezionare il pneumatico da accoppiare. A questo punto, gonfia il pneumatico o avvita il sensore all'ugello dell'aria. Quando il display riceve il segnale, " " diventerà dati, indicando che l'accoppiamento del pneumatico è avvenuto con successo. Premi " " per selezionare il prossimo pneumatico da accoppiare e, dopo aver accoppiato tutti, tieni premuto il pulsante "M" per salvare le impostazioni.

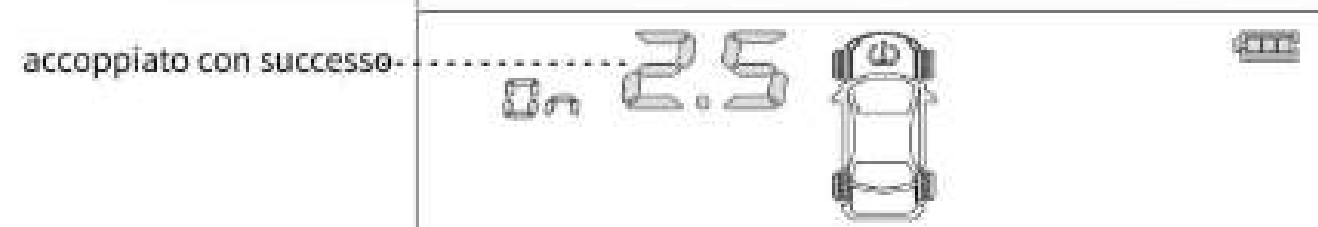

Nota: premere a lungo il tasto " " non può salvare le impostazioni

## 6. Scambiare le posizioni dei sensori

(1) Accedere alla modalità di scambio della posizione del sensore: premere il tasto "M" 10 volte di seguito, il cicalino "Bi" entrerà nella modalità di scambio dei pneumatici e "FL" lampeggerà, come mostrato nella figura seguente.



Operazione di impostazione: dopo essere entrati nella pagina delle impostazioni, premere brevemente "M" per selezionare il primo sensore da scambiare; dopo che la selezione è avvenuta con successo, il suo simbolo lampeggerà, quindi premere il tasto " " per regolare il secondo sensore da scambiare, e poi premere il tasto "M" per confermare lo scambio, infine tenere premuto il tasto "M" per salvare le impostazioni.

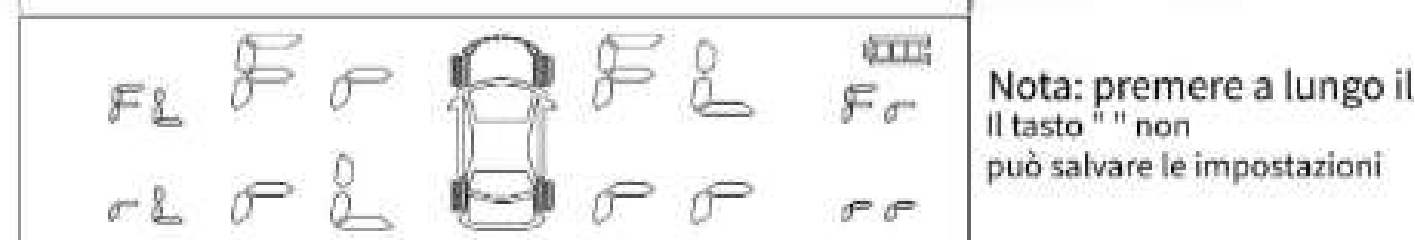

## 7. Parametri dell'attrezzatura

progetto	parte	Sensore esterno	Sensore interno	Mostra
Frequenza di lavoro		433.9200 MHz		0.1 MHz
Tensione operativa		3v	3v	3.7 V
Corrente di lavoro		Statico 1uA	Statico <1uA	Statico <50uA
		<15mA	<15mA	<5mA
temperatura ambientale		-20°C ~ +80°C	-40°C ~ +120°C	-40°C ~ +70°C
Monitoraggio allineare	temperatura	-40°C ~ +120°C		
	pressione	0 - 5Bar		
Precisione	temperatura	2°C		
	pressione	0.1 bar		

## 8. Installazione del sensore

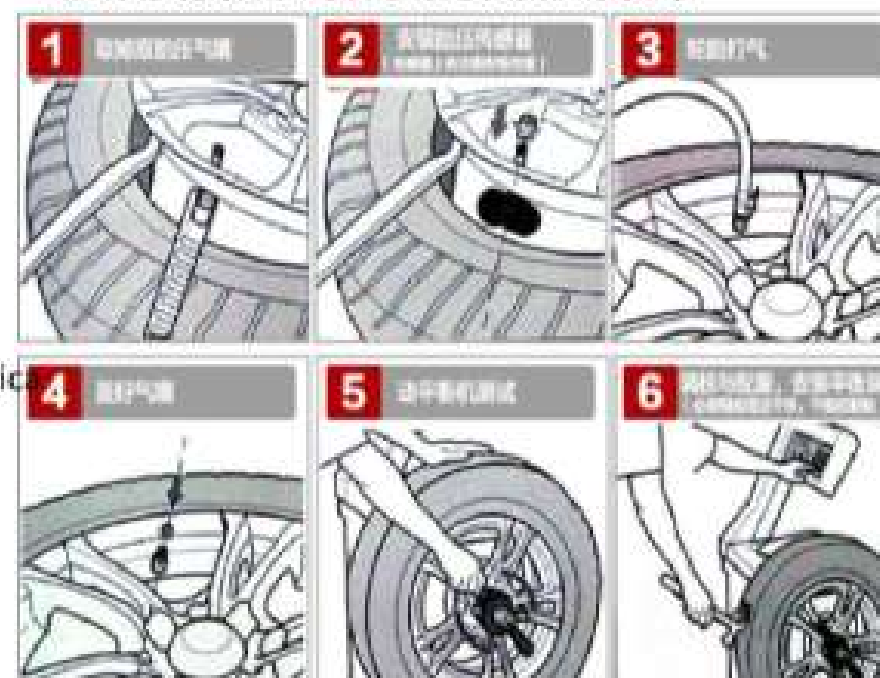

Installazione del sensore integrato

## Installazione sensore esterno



Sostituire la batteria

正面

反面

# TPMS

英文

- 왼쪽 버튼 " " 을 3초 동안 누르고 있으면
- 모니터가 켜지거나 꺼집니다. 모니터는 자동으로 켜지거나 꺼질 수
- 있습니다. 비정상일 경우 장치는 실시간으로 데이터를 업데이트합니다.

## 1. 장치 기능

- (1) 타이어 공기압 및 온도 실시간 모니터링
- (2) 태양광 충전 및 USB 충전 지원
- (3) 타이어 공기압/온도 경보 숫자를 설정할 수 있습니다.
- (4) 공기 누출 경보, 고/저압 경보, 고온 경보
- (5) 변경 가능한 타이어 위치

## 2. 회로도

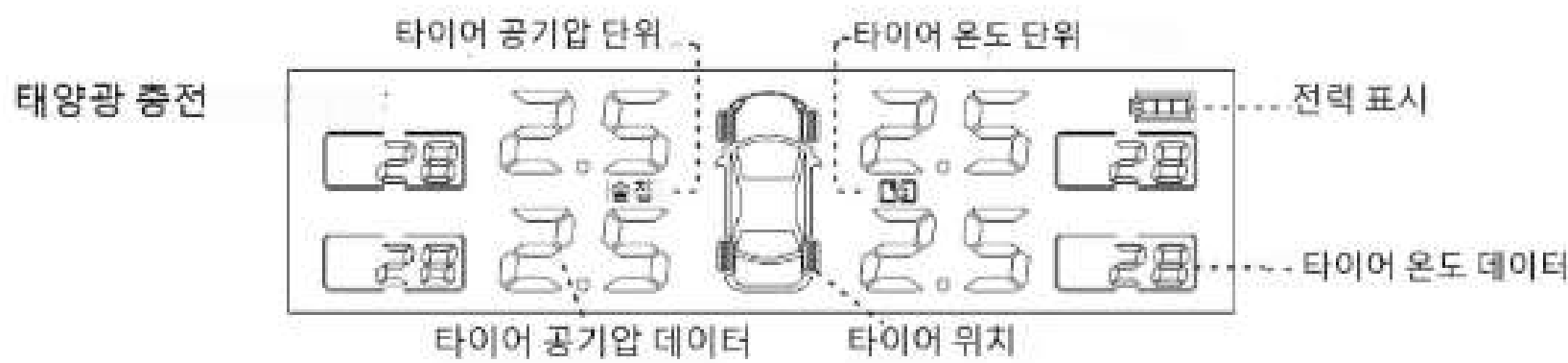

## 3. 화면 알람 분석 다이어그램



## 4. 디스플레이 매개변수 설정

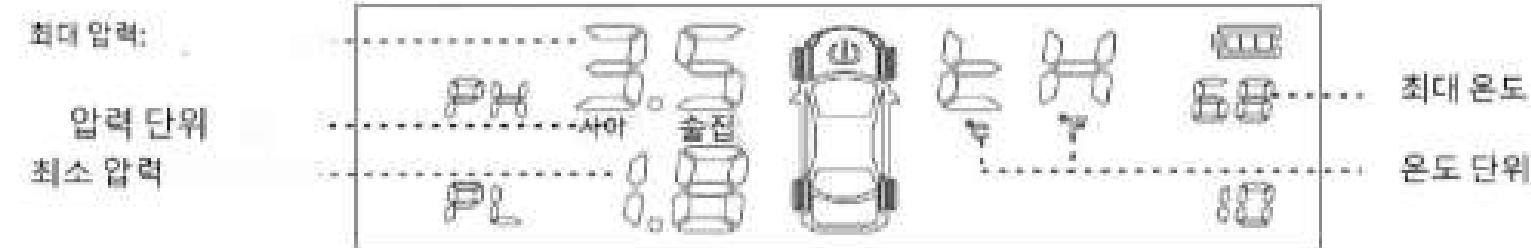

설정 모드로 진입: "M" 버튼을 3초간 길게 누르면 버저 "삐" 소리가 나면서 설정 모드로 진입하며, "M" 버튼을 짧게 눌러 설정 값에 매개변수 선택합니다. 여기에는: 압력 단위(bar/Psi)/온도 단위(C/F)/최대 압력/최소 압력/최대 온도가 포함됩니다. "\*" 또는 "\*" 버튼을 짧게 눌러 매개변수를 조정할 수 "M" 버튼을 3초간 길게 눌러 저장하고 종료합니다.

- (1) 압력 단위 설정: "bar"/"psi"가 깜박일 때, " " 또는 " "를 눌러 압력 단위를 선택하고, "M" 키를 길게 눌러 설정을 저장합니다. (공장 기본값은 "bar"입니다.)
- (2) 온도 단위 설정: "c" 또는 "F"가 깜박일 때 " " 또는 " "를 눌러 온도 단위를 선택하고, "M" 키를 길게 눌러 설정을 저장합니다. (공장 기본값은 'C')
- (3) 최대 압력 설정: "PH" 설정 상태에서 최대 압력 값이 깜박일 때, " "를 짧게 눌러 기본 설정은 3.5bar입니다. (조정 가능 범위: 0.6-6.0bar, 공장 출하시)
- (4) 최소 압력 설정: "PL" 설정 상태에서 최소 압력 값이 깜박이고 " " 또는 " "를 눌러 압력 값을 조정하고 "M" 키를 길게 눌러 설정을 저장합니다. (조정 가능 범위: 0.5-5.9bar, 공장 기본 설정은 1.8bar입니다.)
- (5) 최적의 온도 설정: "TH" 설정 상태에서 최대 온도 값이 깜박이고 " " 또는 " "를 눌러 온도 값을 조정하고 "M" 키를 길게 눌러 설정을 저장합니다. (조정 가능 범위: 50°C-90°Cbar, 공장 기본 설정은 68°C입니다.)

## 5. 디스플레이와 센서 페어링

- (1) 페어링 모드 진입: " " 버튼을 8번 연속으로 누르면, 버저 "삐" 소리와 함께 페어링 모드로 진입하며, 왼쪽 앞바퀴가 깜빡이고, 아래와 같은 화면이 표시됩니다.

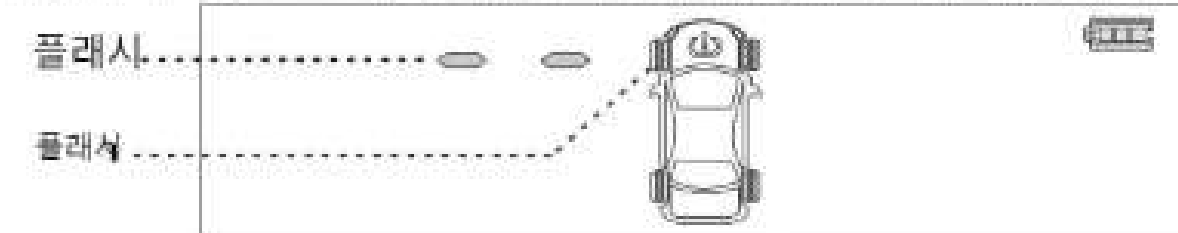

- (2) 페어링: 페어링 모드로 진입 후, " "를 짧게 눌러 페어링할 타이어를 선택합니다. 이때 타이어에 공기를 주입하거나 센서를 에어 노즐에 조여 줍니다. 디스플레이에서 신호를 수신하면 "..."가 데이터로 바뀌며 타이어 페어링이 성공했음을 나타냅니다. " "를 눌러 다음 페어링할 타이어를 선택하고, 모두 페어링이 완료되면 "M" 버튼을 길게 눌러 설정을 저장합니다.

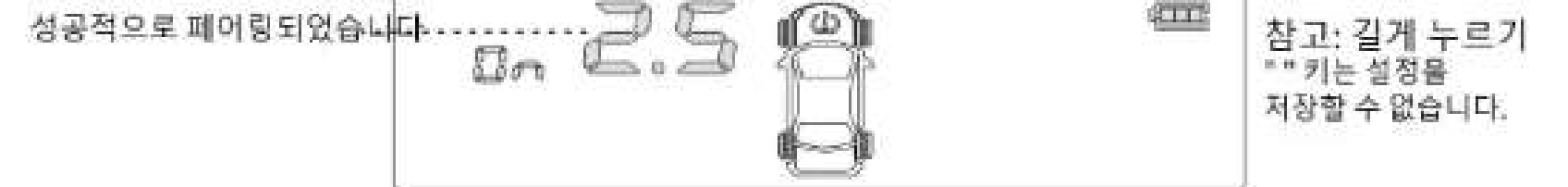

## 6. 센서 위치 교환

- (1) 센서 위치 교환 모드로 들어갑니다. "M" 키를 10회 연속 누르면 아래 그림과 같이 버저 "삐"가 타이어 교환 모드로 들어가고 "FL"이 깜빡입니다.

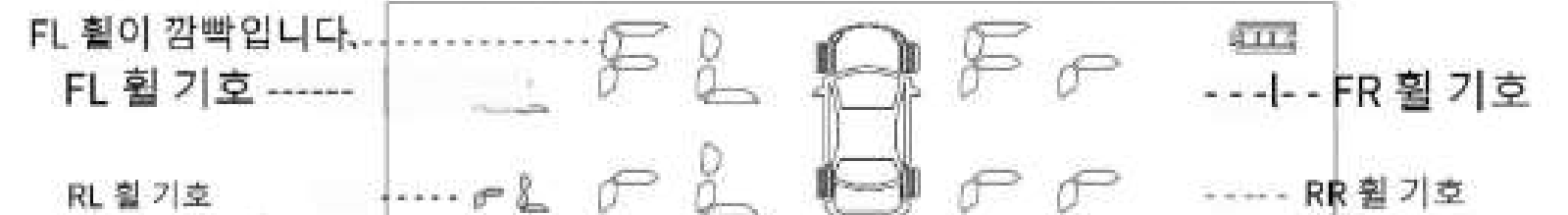

- (2) 설정 작업: 설정 페이지로 들어간 후 "M"을 짧게 눌러 교체할 첫 번째 센서를 선택합니다. 선택이 완료되면 해당 기호가 깜빡입니다. 그런 다음 " " 키를 눌러 교체할 두 번째 센서를 조정하고 "M" 키를 눌러 교체를 확인합니다. 마지막으로 "M" 키를 길게 눌러 설정을 저장합니다.

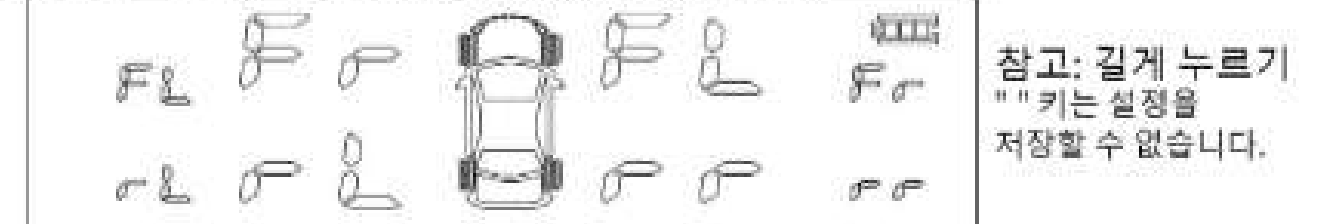

## 7. 장비 매개변수

프로젝트	부분	외부 센서	내부 센서	표시하다
작동 빈도		433.9200MHz 0.1Mhz		
작동 전압		3V	3V	3.7V
작동 전류		정적1uA	정적 <1uA	정적 <50uA
		<15mA	<15mA	<5mA
주변 온도		-20°C ~ +80°C	-40°C ~ +120°C	-40°C ~ +70°C
모니터링 범위	온도	-40°C ~ +120°C		
	압력			0 - 5바
정도	온도	2°C		
	압력			0.1바

## 8. 센서 설치

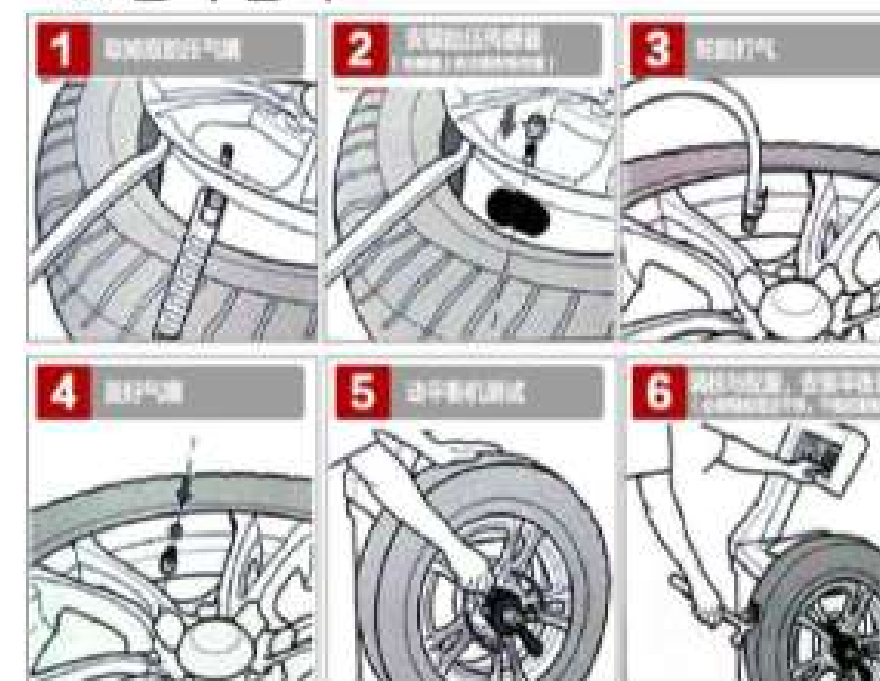

내장 센서 설치



배터리 교체

正面

反面

# TPMS

英文

- 左のボタンを3秒間押し続けると、電源のオン/オフができます。モニターは自動的に電源を入れたり切ったりできます。
- データに異常がある場合、デバイスはリアルタイムでデータを更新します

## 1. デバイスの機能

- (1)タイヤの空気圧と温度をリアルタイムに監視
- (2)ソーラー充電とUSB充電をサポート
- (3)タイヤ空気圧・温度アラームの数値を設定可能
- (4)エア漏れ警報、高低圧警報、高温警報
- (5)タイヤ位置変更可能

## 2. 回路図



## 3. 画面アラーム解析図



## 4. 表示パラメータの設定

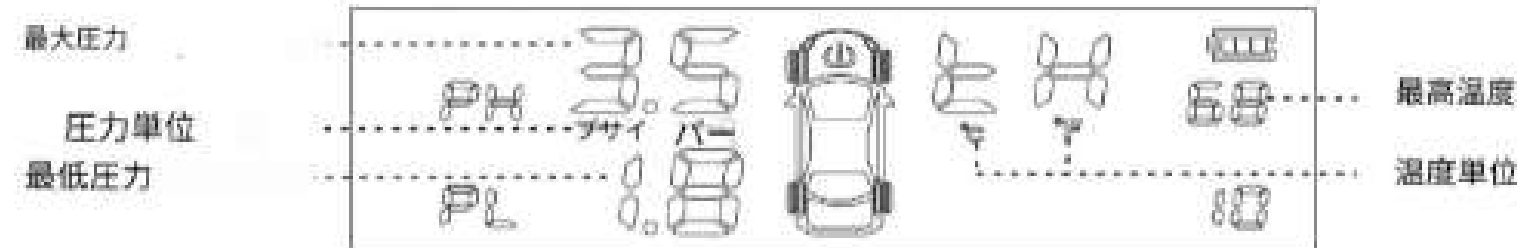

設定モードに入ると、(M) ボタンを短く押し続けると、「P」が点滅し、設定モードに入ります。このモードでは、(M) ボタンを短く押し続けると、設定モードに入ります。このモードでは、(M) ボタンを短く押し続けると、設定モードに入ります。このモードでは、(M) ボタンを短く押し続けると、設定モードに入ります。

- (1) 圧力単位の設定: 「bar」または「psi」が点滅しているときは、「」または「」を押して圧力単位を選択し、「M」キーを長押しして設定を保存します。(工場出荷時のデフォルトは「bar」です)
- (2) 温度単位の設定: 「C」または「F」が点滅しているときは、「」または「」を押して温度単位を選択し、「M」キーを長押しして設定を保存します。(工場出荷時のデフォルトは「C」です)
- (3) 最大圧力設定: 「PH」設定状態では、最大圧力値が点滅します。「」を押して圧力値を調整し、「M」キーを長押しして設定を保存します。(調整範囲: 0.6-6.0bar、工場出荷時)「」を押して圧力値を調整し、「M」キーを長押しして設定を保存します。(調整範囲: 0.6-6.0bar、工場出荷時)
- (4) 最小圧力設定: 「PL」設定状態では、最小圧力値が点滅します。「」または「」を押して圧力値を調整し、「M」キーを長押しして設定を保存します。(調整範囲: 0.5~5.9bar、工場出荷時設定は1.8bar)
- (5) 最適な温度設定: 「TH」設定状態では、最大温度値が点滅し、「」または「」を押して温度値を調整し、「M」キーを長押しして設定を保存します。(調整範囲: 50°C-90°Cbar、工場出荷時の設定は68°C)

## 5. ディスプレイとセンサーのペアリング

- (1) ペアリングモードに入る: 「」ボタンを8回連続で押すと、ブザーが「Bi」と鳴り、ペアリングモードに入ります。左前輪が点滅し、表示インターフェースは以下のようになります。

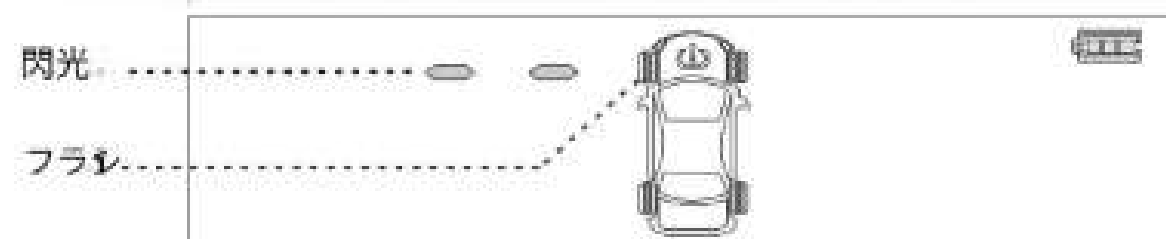

ペアリング  
ペアリングモードに入った後、短く「」を押してペアリングするタイヤを選択します。この時、タイヤを動かさず、センサーをタイヤの中心に近づけます。ディスプレイが番号を受信すると、「」がデータになり、タイヤのペアリングが成功したことを示します。「」を押して次のタイヤを選択し、すべてのタイヤがペアリングされたら、「M」ボタンを長押しして設定を保存します。



注: を長押しします。「」キーでは設定を保存できません

## 6. センサーの位置を交換する

- (1) センサー位置交換モードに入る: 下図に示すように、「M」キーを10回連続して押すと、ブザー「Bi」がタイヤ交換モードに入り、「FL」が点滅します。



(2) 設定操作: 設定ページに入ったら、「M」ボタンを短く押し続けて最初のセンサーを選択します。選択が成功すると、そのシンボルが点滅します。次に、「」キーを押して交換する2番目のセンサーを調整し、「M」キーを押して交換を確認します。最後に、「M」キーを長押しして設定を保存します。

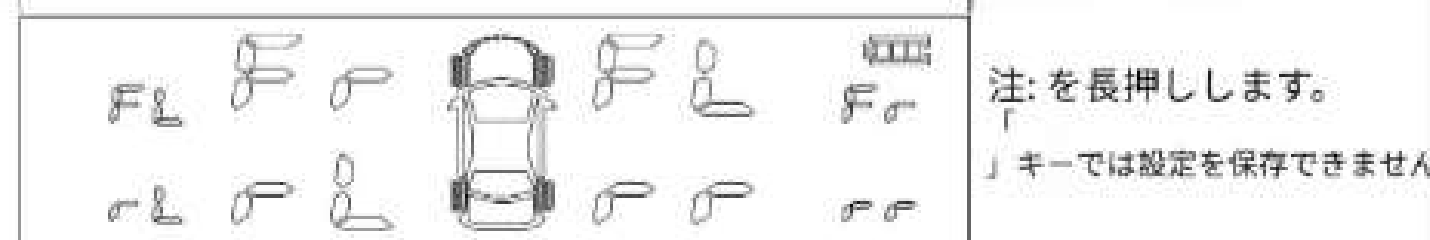

## 7. 装置パラメータ

プロジェクト	部	外部センサー	内部センサー	表示する
動作周波数		433.9200MHz 0.1MHz		
動作電圧		3V	3V	3.7V
動作電流		静的1µA	静的<1µA	静的<50µA
		<15mA	<15mA	<5mA
周囲温度		-20°C~+80°C	-40°C~+120°C	-40°C~+70°C
モニタリング範囲	温度	-40°C~+120°C		
	プレッシャー	0~5バール		
精度	温度	2分C		
	プレッシャー	0.1バール		

## 8. センサーの取り付け

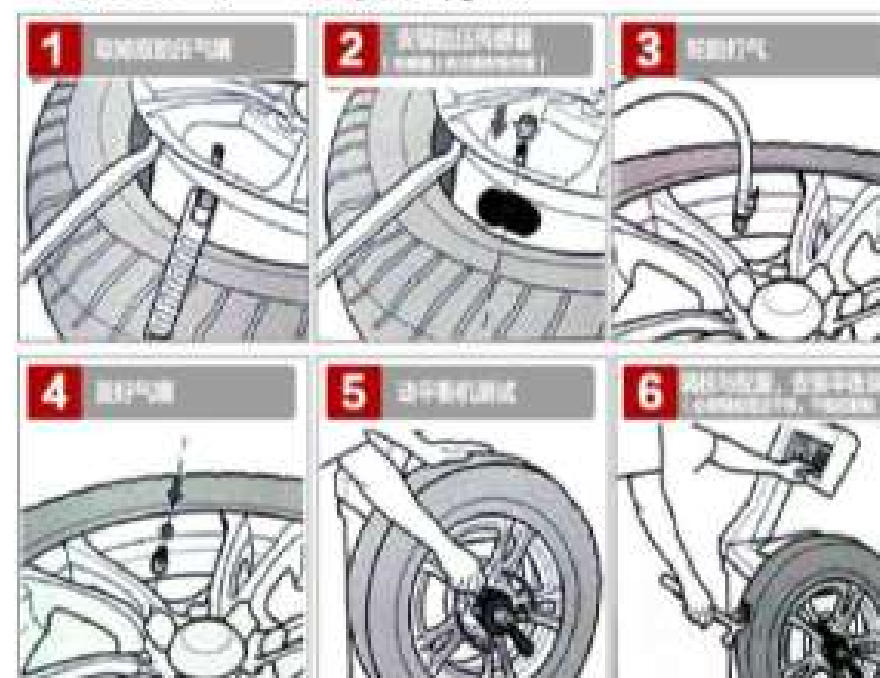

内蔵センサーの取り付け

## 外部センサーの設置



電池交換

正面

反面

# TPMS

英文

- Tryck och håll ner den vänstra knappen " " i tre sekunder för att slå på/av. Skärmen kan automatiskt stängas av/på.
- När data är onormala kommer enheten att uppdatera data i realtid

## 1. Enhetsfunktion

- (1) Realtidsövervakning av däcktryck och temperatur
- (2) Stöder solladdning och USB-laddning
- (3) Siffror för däcktryck/temperaturalarm kan ställas in
- (4) Luftläckagelarm, hög-/lågtryckslarm, högtemperaturalarm
- (5) Föränderlig däckposition

## 2. Schematisk

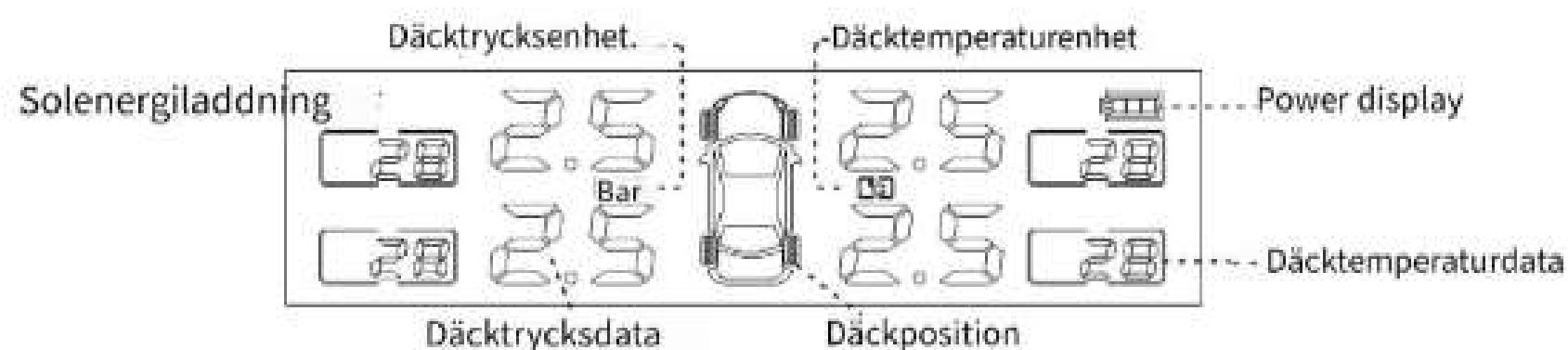

## 3. Skärmlarmanalysdiagram



## 4. Visa parameterinställning

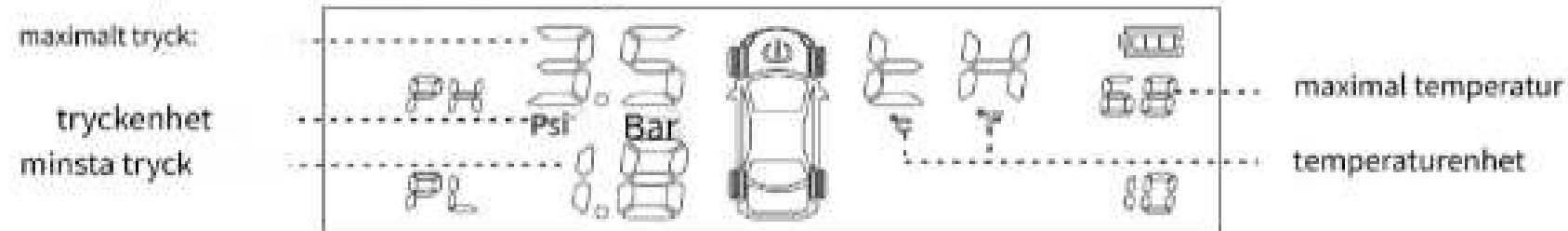

Gå in i inställningsläget: håll ner "M"-knappen i 3 sekunder, så hörs en signal "Bi" för att gå in i inställningsläget. Tryck kort på "M"-knappen för att välja inställningsparametrar för utrustningen, inklusive tryckenhet (Bar/Psi)/temperaturenhet (C/F)/maximalt tryck/minimalt tryck/maximal temperatur. Justera parametrarna genom att trycka kort på " " eller " ", och håll sedan ner "M" i 3 sekunder för att spara och avsluta.

- (1) Inställning av tryckenhet: när "bar"/"psi" blinkar, tryck på " " eller " " för att välja tryckenhet, håll in "M"-tangenter för att spara inställningen. (Fabriksinställningen är "bar")
- Inställning av temperaturenhet: När "c" eller "F" blinkar, tryck på " " eller " " för att välja temperaturenhet, och håll ned "M"-tangenter för att spara inställningen. (fabriksinställningen är 'C')
- (3) Maximalt tryckinställning: I "PH"-inställningsläget blinkar det maximala tryckvärdet, tryck på " " eller " " för att justera tryckvärdet och tryck länge på "M"-tangenter för att spara inställningen. (Justerbart område: 0.6-6.0 bar, fabriksinställning är 3.5 bar)
- (4) Lägsta tryckinställning: I inställningsläget "PL" blinkar minimitryckvärdet, tryck på " " eller " " för att justera tryckvärdet och tryck länge på "M"-tangenter för att spara inställningen. (Justerbart område: 0.5-5.9 bar, fabriksinställning är 1.8 bar)
- (5) Den bästa temperaturinställningen: i inställningsläget "TH" blinkar maxtemperaturvärdet, tryck på " " eller " " för att justera temperaturvärdet och tryck länge på "M"-tangenter för att spara inställningen. (Justerbart område: 50°C-90°Cbar, fabriksinställning är 68°C)

## 5. Display och sensorparning

(1) Gå in i parningsläge: Tryck på " " knappen 8 gånger i följd, så kommer summern "Bi" att gå in i parningsläget, vänster framhjul blinkar, och visningsgränssnittet ser ut som nedan.

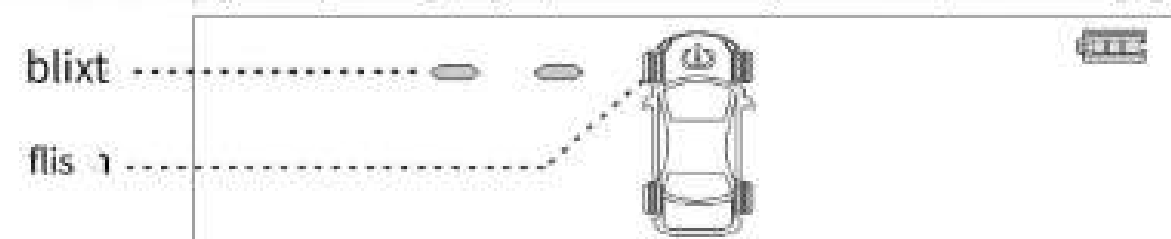

2) Parning: Efter att ha gått in i parningsläget, tryck kort på " " för att välja däck som ska paras. Vid detta tillfälle, pumpa upp däck eller skruva sensor på luftmunstycket. När displayen tar emot signalen kommer " " att bli data, vilket indikerar att parningen av däck är framgångsrik. Tryck på " " för att välja nästa däck som ska paras, och efter att alla är parade, håll in "M"-knappen för att spara inställningarna.



Obs: tryck länge på " " -tangenter kan inte spara inställningarna

## 6. Byt sensorpositioner

(1) Gå in i bytesläget för sensorposition: tryck på "M"-tangenter 10 gånger kontinuerligt, summern "Bi" kommer att gå in i däckbytesläget och "FL" blinkar, som visas i bilden nedan.



Inställningsoperation: Efter att ha kommit in på inställningssidan, tryck kort på "M" för att välja den första sensorn som ska bytas; efter att valet har lyckats kommer dess symbol att blinka, tryck sedan på " " -tangenter för att justera den andra sensorn som ska bytas, och tryck sedan på "M"-tangenter för att bekräfta bytet, och slutligen håll ner "M"-tangenter för att spara inställningarna.

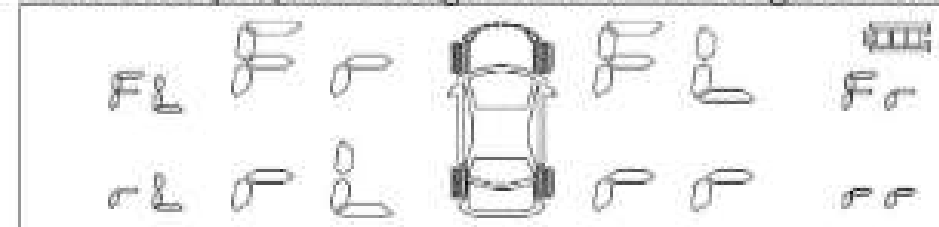

Obs: tryck länge på " " -tangenter kan inte spara inställningarna

## 7. Utrustningsparametrar

projekt	del	Extern sensor	Intern sensor	Visa
Arbetsfrekvens		433.9200 MHz 0.1 MHz		
Driftspänning		3V	3V	3.7V
Arbetsström		Statisk 1 $\mu$ A	Statisk <1uA	Statisk <50uA
		<15mA	<15mA	<5mA
omgivningens temperatur		-20°C ~ +80°C	-40°C ~ +120°C	-40°C ~ +70°C
Övervakning räckvidd	temperatur	-40°C ~ +120°C		
	tryck	0 - 5 Bar		
Precision	temperatur	2°C		
	tryck	0.1 bar		

## 8. Sensorinstallation

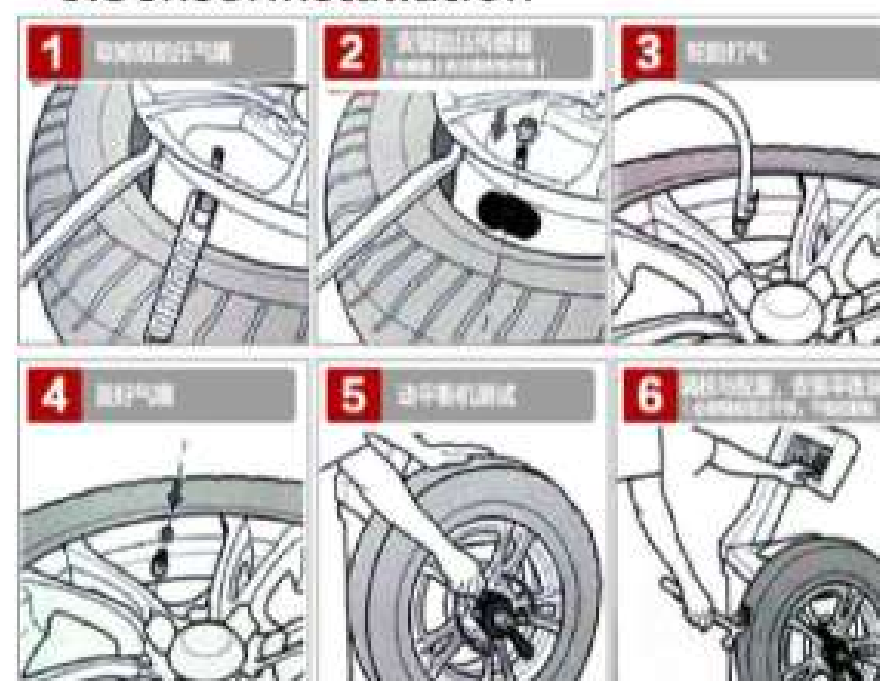

Inbyggd sensorinstallation

## Extern sensorinstallation



Batteribyte

正面

反面

# TPMS

英文

- Stiskněte a podržte levé tlačítko " " po dobu 3 sekund, abyste zapnuli/vypnuli monitor. Monitor se může automaticky zapnout/vypnout.
- Pokud jsou data abnormální, zařízení je aktualizuje v reálném čase

## 1. Funkce zařízení

- (1) Monitorování tlaku a teploty v pneumatikách v reálném čase
- (2) Podporuje solární nabíjení a nabíjení USB
- (3) Lze nastavit čísla pro alarm tlaku/teploty v pneumatikách
- (4) Alarm úniku vzduchu, alarm vysokého/nízkého tlaku, alarm vysoké teploty
- (5) Vyměnitelná poloha pneumatiky

## 2. Schématické

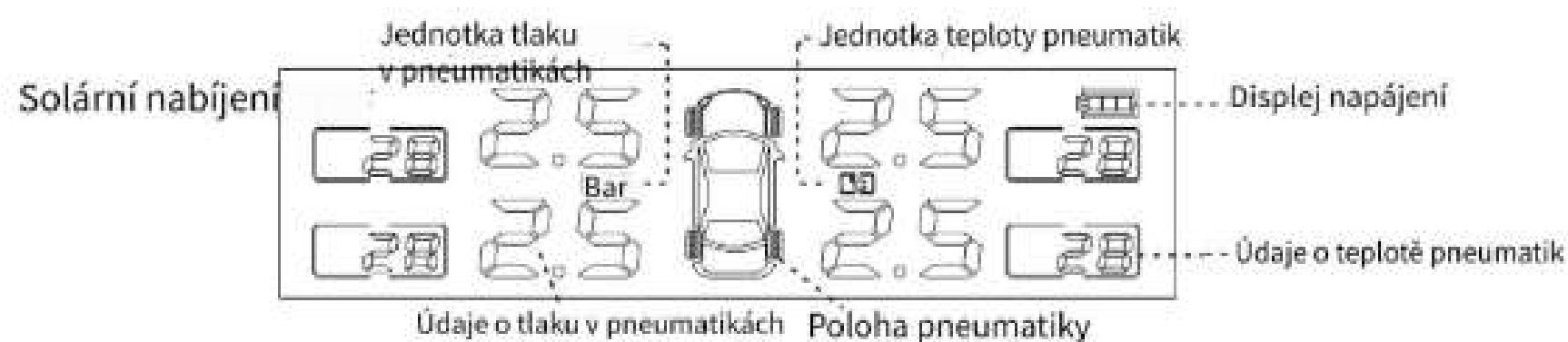

## 3. Schéma analýzy poplachu na obrazovce



## 4. Zobrazení nastavení parametrů

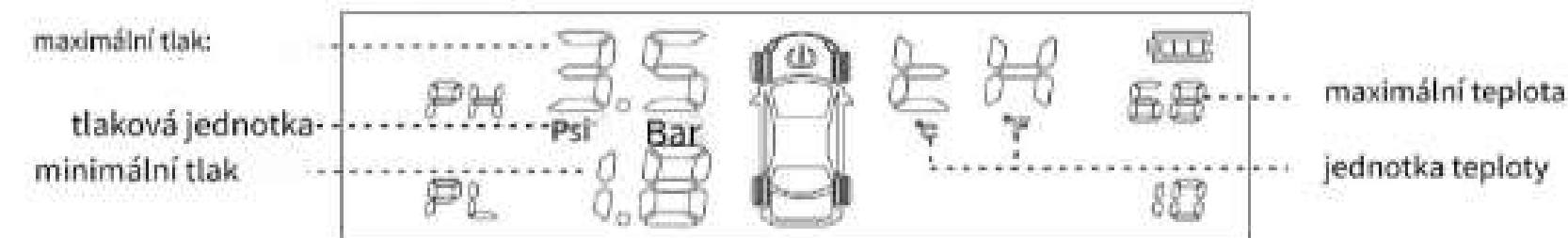

Vstup do režimu nastavení: dlouhým stisknutím tlačítka "M" po dobu 3 sekund se ozve bzucák "Bi", čímž se vstoupí do režimu nastavení, a krátkým stisknutím tlačítka "M" se vyberou parametry nastavení zařízení, včetně jednotky tlaku (Bar/Psi)/jednotky teploty (C/F)/maximálního tlaku/minimálního tlaku/maximální teploty, parametry se upravují krátkým stisknutím " " nebo " ", a poté se dlouhým stisknutím "M" po dobu 3 sekund uloží a ukončí.

- (1) Nastavení jednotky tlaku: když bliká "bar"/"psi", stiskněte " " nebo " " pro výběr jednotky tlaku, dlouhým stisknutím klávesy "M" uložte nastavení. (Výchozí nastavení z výroby je "bar")
- (2) Nastavení jednotky teploty: Když bliká "c" nebo "F", stiskněte " " nebo " " pro výběr jednotky teploty a dlouhým stisknutím klávesy "M" uložte nastavení. (výchozí nastavení z výroby je 'C')
- (3) Maximální nastavení tlaku: V režimu nastavení "PH" bliká maximální hodnota tlaku, stiskněte " " nebo " " pro nastavení hodnoty tlaku a dlouhým stisknutím tlačítka "M" nastavení uložte. (Nastavitelný rozsah: 0.6-6.0 bar, tovární nastavení je 3.5 bar)
- (4) Nastavení minimálního tlaku: Ve stavu nastavení "PL" bliká hodnota minimálního tlaku, stiskněte " " nebo " " pro úpravu hodnoty tlaku a dlouze stiskněte tlačítko "M" pro uložení nastavení. (Nastavitelný rozsah: 0.5-5.9 bar, výchozí tovární nastavení je 1.8 bar)
- (5) Nejlepší nastavení teploty: ve stavu nastavení "TH" bliká maximální hodnota teploty, stiskněte " " nebo " " pro úpravu hodnoty teploty a dlouze stiskněte tlačítko "M" pro uložení nastavení. (Nastavitelný rozsah: 50°C-90°Cbar, výchozí tovární nastavení je 68°C)

## 5. Párování displeje a senzoru

- (1) Vstup do režimu párování: Stiskněte tlačítko " " 8krát po sobě, bzucák "Bi" vstoupí do režimu párování, levé přední kolo bliká a rozhraní displeje je zobrazeno níže.

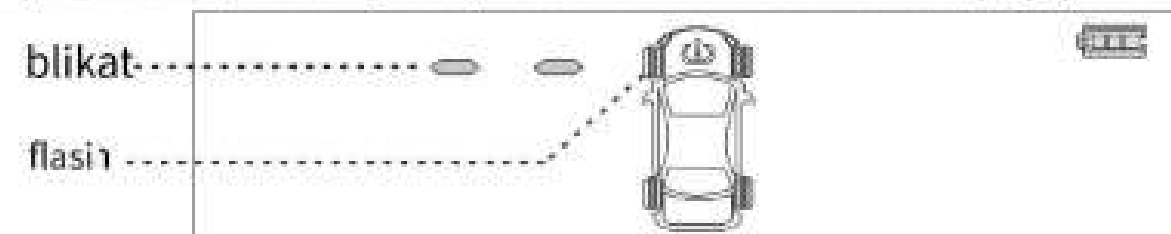

- (2) Párování: Po vstupu do režimu párování krátce stiskněte " " pro výběr pneumatiky, která se má spárovat. V tomto okamžiku nafoukněte pneumatiku nebo nasťobujte senzor na vzduchový ventil. Po přijetí signálu displejem se " " změní na data, což znamená, že pneumatika byla úspěšně spárována. Stiskněte " " pro výběr další pneumatiky, která se má spárovat, a po spárování všech pneumatik stiskněte a podržte tlačítko "M" pro uložení nastavení.

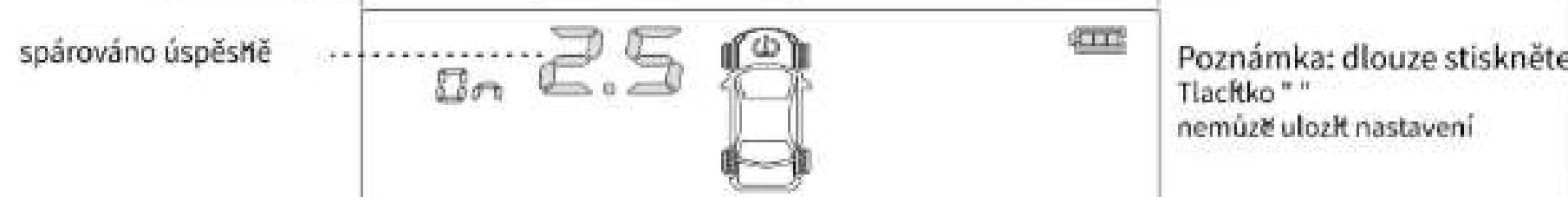

Poznámka: dlouze stiskněte tlačítko " " nemůže uložit nastavení

## 6. Vyměňte pozice snímačů

- (1) Vstupte do režimu výměny polohy snímačů: stiskněte 10krát nepřetržitě tlačítko „M“, bzucák „Bi“ přejde do režimu výměny pneumatik a bude blikat „FL“, jak je znázorněno na obrázku níže.

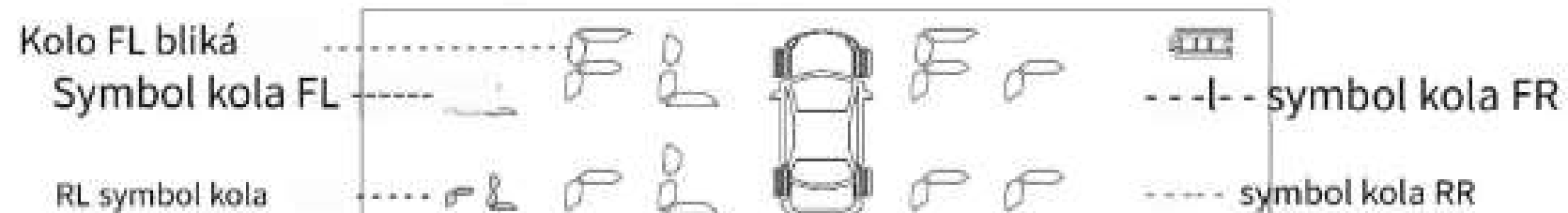

- (2) Nastavení operace: Po vstupu na stránku nastavení krátce stiskněte "M" pro výběr prvního senzoru, který má být vyměněn; po úspěšném výběru bude jeho symbol blikat, poté stiskněte klávesu " " pro nastavení druhého senzoru, který má být vyměněn, a poté stiskněte klávesu "M" pro potvrzení výměny a nakonec stiskněte a podržte klávesu "M" pro uložení nastavení.

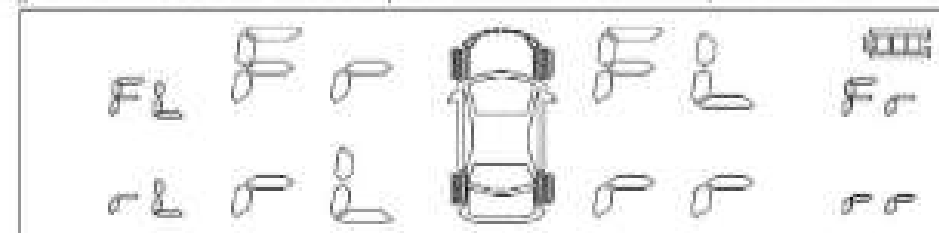

Poznámka: dlouze stiskněte tlačítko " " nemůže uložit nastavení

## 7. Parametry zařízení

projekt	část	Externí senzor	Vnitřní senzor	Zobrazit
Pracovní frekvence			433.9200MHz	0.1MHz
Provozní napětí		3V	3V	3.7 V
Pracovní proud		Statický1uA	Statické <1uA	Statické <50uA
		<15 mA	<15 mA	<5 mA
okolní teplotu		-20 °C ~ +80 °C	-40 °C ~ +120 °C	-40 °C ~ +70 °C
Sledování rozsah	teplota		-40 °C ~ +120 °C	
	tlak		0 - 5 barů	
Přesnost	teplota		2°C	
	tlak		0.1 bar	

## 8. Instalace senzoru

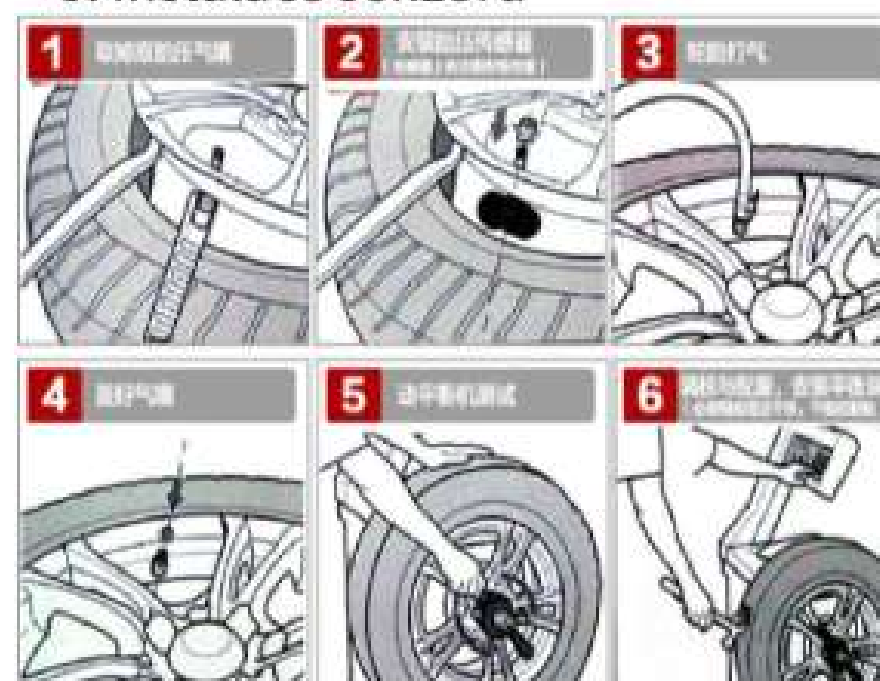

Instalace vestavěného senzoru

## Instalace externího čidla



Výměna baterie

正面

反面

英文



# نظام مراقبة ضغط الإطارات

- اضغط مع الاستمرار على الزر الأيسر " " لمدة ثلاث ثوانٍ
- لتشغيل / إيقاف تشغيل الشاشة. يمكن للشاشة أن تغلق / تشغل تلقائياً
- عندما تكون البيانات غير طبيعية، سيقوم الجهاز بتحديث البيانات في الوقت الحقيقي

## 1. وظيفة الجهاز

- مراقبة ضغط الإطارات ودرجة حرارتها في الوقت الحقيقي (1)
- USB يدعم الشحن بالطاقة الشمسية وشحن (2)
- يمكن ضبط أرقام إنذار ضغط الإطارات/درجة الحرارة (3)
- إنذار تسرب الهواء، إنذار الضغط العالي/المنخفض، إنذار درجة الحرارة العالية (4)
- موضع الإطار قابل للتغيير (5)

## 2. التخطيطي

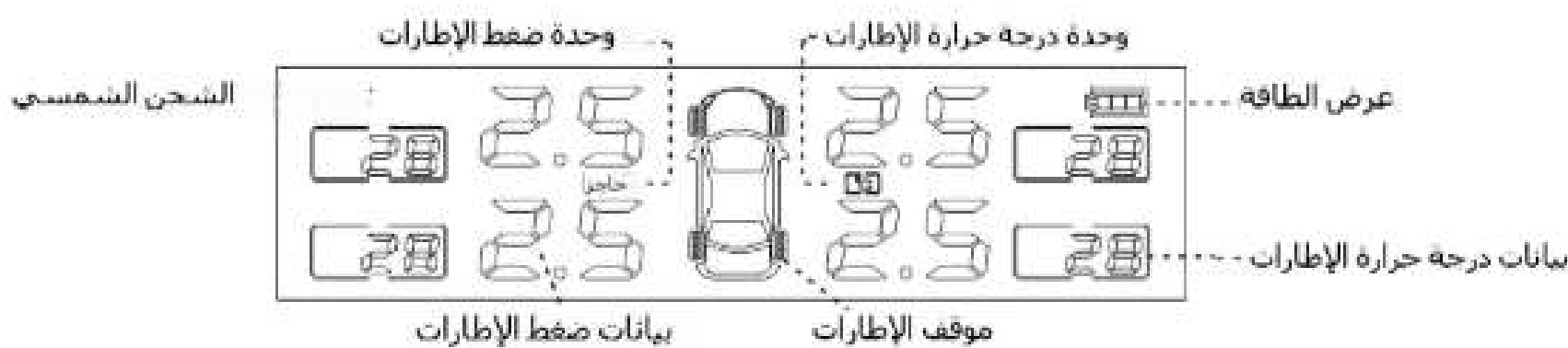

## 3. مخطط تحليل إنذار الشاشة

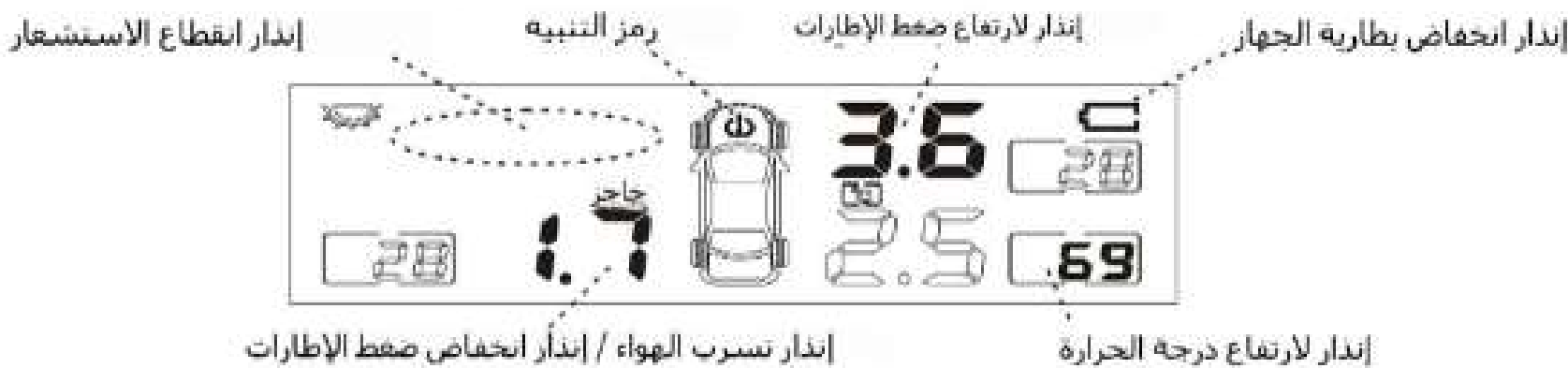

## 4. عرض إعداد المعلمة

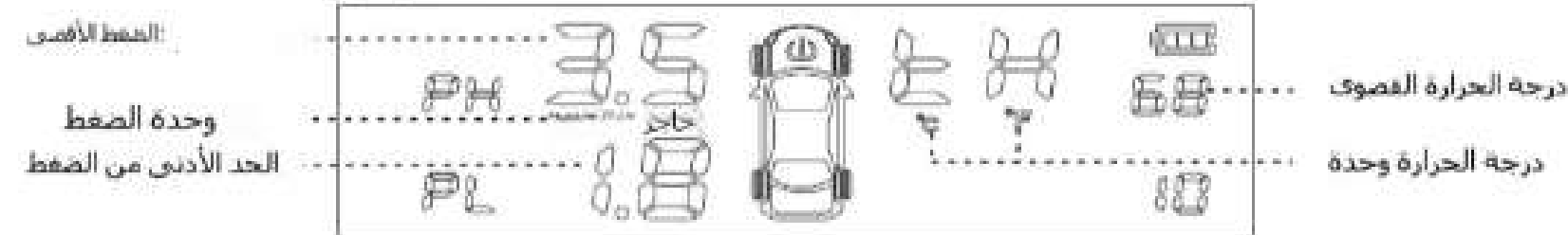

للدخول إلى وضع الإعداد "BI" لمدة 3 ثوانٍ، اضغط برفق "M" أدخل وضع الإعداد: اضغط مع الاستمرار على زر "Bar / Psi" لتحديد معلمة إعدادات الإعداد ، بما في ذلك وحدة الضغط "M" واضغط لفترة قصيرة على زر "الضغط الأقصى / الضغط الأدنى / درجة الحرارة القصوى". اضغط للمعلمة / (C / F) وحدة درجة الحرارة / لمدة 3 ثوانٍ لحفظ الخروج "M" بالضغط القوي على " " أو " " ، ثم اضغط مع الاستمرار على زر

1) اضغط على " " أو " " لتحديد ، "psi" / إعداد وحدة الضغط: عند وميض "بار" لحفظ الإعداد. (الإعداد الافتراضي للمصنع هو "بار") "M" وحدة الضغط، اضغط مع الاستمرار على مفتاح

2) " " اضغط على " " أو "F" أو "C" إعداد وحدة درجة الحرارة: عند وميض (C) الإعداد الافتراضي للمصنع هو. لحفظ الإعداد "M" لتحديد وحدة درجة الحرارة، واضغط مع الاستمرار على مفتاح

3) بومض قيمة الضغط ، "PH" أقصى إعداد للضغط: في حالة إعداد (3) لحفظ الإعداد. (نطاق قابل للتعديل: 0.0-0.6 بار للمصنع "M" لضبط قيمة الضغط واضغط لفترة طويلة على مفتاح "القصوى"، اضغط على " " أو "الإعداد الافتراضي هو 3.5 بار

4) بومض الحد الأدنى لقيمة الضغط ، "PL" إعداد الحد الأدنى للضغط: في حالة الإعداد (4) "M" اضغط على " " أو " " لضبط قيمة الضغط، واضغط لفترة طويلة على مفتاح لحفظ الإعداد. (نطاق قابل للتعديل: 0.5-5.9 بار، الإعداد الافتراضي للمصنع هو 1.8 بار)

5) بومض قيمة درجة الحرارة القصوى ، "TH" أفضل إعداد لدرجة الحرارة: في حالة الإعداد (5) اضغط على " " أو " " لضبط قيمة درجة الحرارة، واضغط لفترة طويلة على (C) الإعداد الافتراضي للمصنع هو 68 °C/90 °Cbar، نطاق قابل للتعديل: 50). لحفظ الإعداد "M" مفتاح

## 5. إقران العرض وأجهزة الاستشعار

دخول وضع الاقتران: اضغط على زر " " 8 مرات متتالية ، سيصدر "بي" صوتاً (1) للدخول إلى وضع الاقتران ، وسوف يومض العجلة الأمامية اليسرى ، وواجهة العرض كما هو موضح أدناه

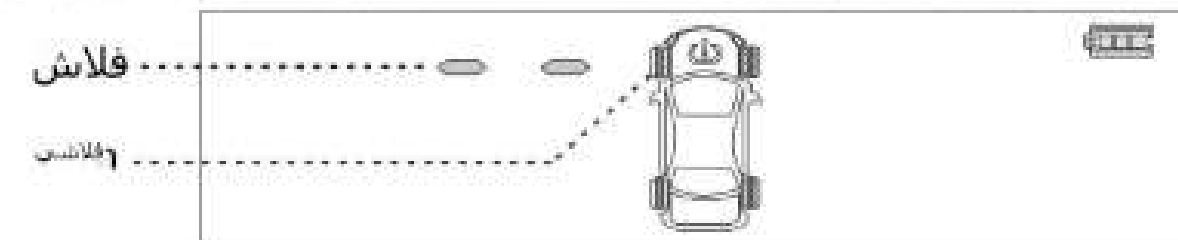

2) الاقتران: بعد الدخول إلى وضع الاقتران ، اضغط لفترة قصيرة على " " لتحديد الإطار الذي سيتم إقرانه (2) ، في هذا الوقت ، قم بفتح الإطار أو لف المستشعر إلى فوهة الهواء، بعد تلقي الشاشة للإشارة ، ستصبح " " بيانات ، مما يشير إلى أن الإطار تم إقرانه بنجاح ، اضغط على " " لتحديد لحفظ الإعدادات "M" الإطار التالي الذي سيتم إقرانه ، وبعد إقران جميعها ، اضغط لفترة طويلة على زر



ملاحظة: اضغط لفترة طويلة على " " لا يمكن للمفتاح حفظ الإعدادات " "

## 6. تبديل مواقع أجهزة الاستشعار

مرات متواصلة، وسيدخل "M" 10 أدخل وضع تبديل موضع المستشعر: اضغط على مفتاح (1) كما هو موضح في الشكل أدناه ، "FL" في وضع تبديل الإطارات، وسومض "BI" الحرس



لتحديد "M" عملية الإعداد: بعد الدخول إلى صفحة الإعداد ، اضغط لفترة قصيرة على (2) أول مستشعر يتم استبداله ؛ بعد نجاح الاختيار ، سيومض رمز ، ثم اضغط على مفتاح " " لضبط المستشعر التالي الذي سيتم استبداله ، ثم اضغط على لحفظ الإعدادات "M" لتأكيد التبديل ، وأخيراً اضغط مع الاستمرار على مفتاح "M" مفتاح

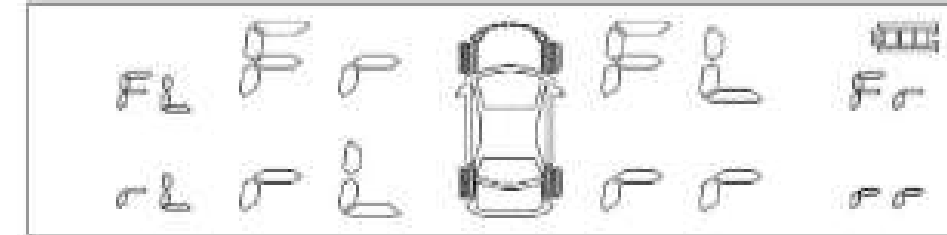

ملاحظة: اضغط لفترة طويلة على " " لا يمكن للمفتاح حفظ الإعدادات " "

## 7. معلومات المعدات

مشروع	جزء	جهاز استشعار داخلي	مستشعر خارجي	عرض
تردد العمل		433.9200 ميغاهرتز		0.1 ميغاهرتز
جهد التشغيل	3 فولت	3 فولت	3 فولت	3.7 فولت
العمل الحالي	1 uA استاتيكا	1 uA ثابت >	1 uA ثابت >	50 uA ثابت >
	مللي أمبير <15	مللي أمبير <15	مللي أمبير <15	مللي أمبير <5
درجة حرارة البيئة المحيطة	درجة مئوية -30 ~ 120	درجة مئوية -40 ~ 120	درجة مئوية -40 ~ 120	درجة مئوية -40 ~ 70
يراقب يتراوح	درجة حرارة	120+ درجة مئوية -40		درجة مئوية -40 ~ 70
دقة	درجة حرارة	0 - 5 بار		درجة مئوية 2
	ضغط	0.1 بار		

## 8. تركيب أجهزة الاستشعار

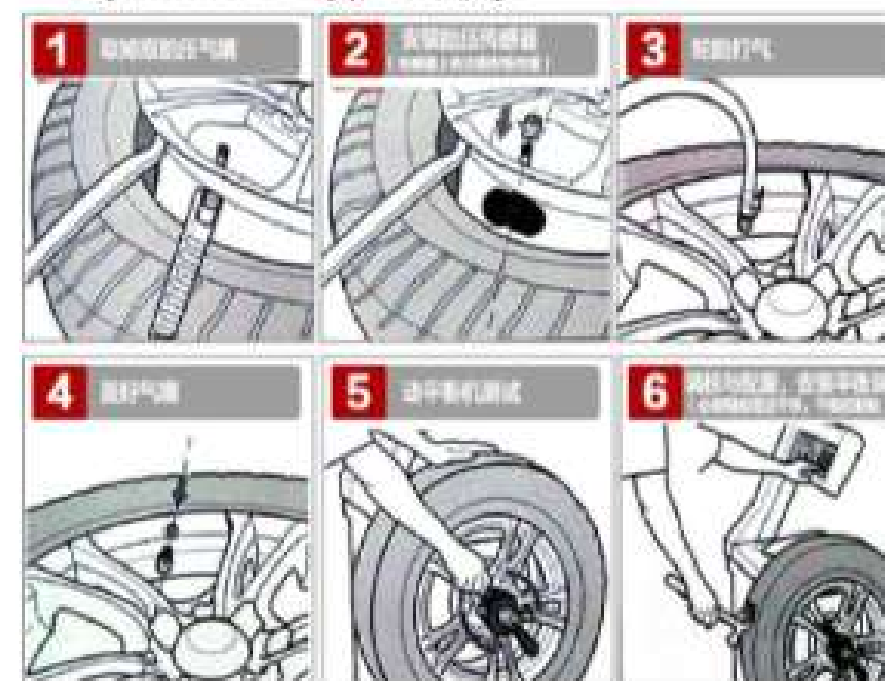

تركيب جهاز استشعار مدمج

## تركيب حساس خارجي

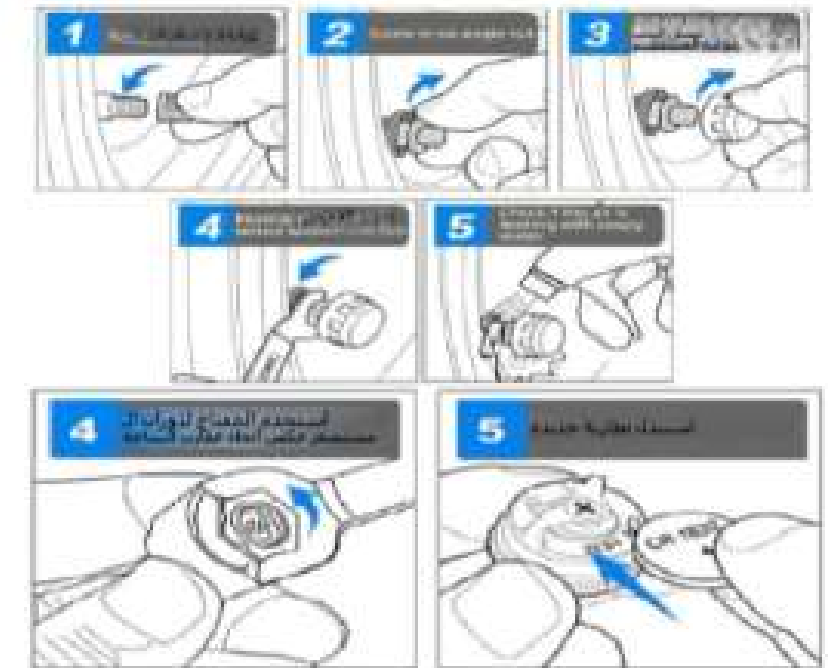

استبدال البطارية

正面

反面

# TPMS

英文

- Nacisnij i przytrzymaj lewy przycisk " " przez trzy sekundy, aby włączyc/wyłączyc Monitor może automatycznie wyłączać się/włączać.
- Gdy dane są nieprawidłowe, urządzenie zaktualizuje dane w czasie rzeczywistym

## 1. Funkcja urządzenia

- (1) Monitorowanie ciśnienia i temperatury w oponach w czasie rzeczywistym
- (2) Obsługuje ładowanie słoneczne i ładowanie USB
- (3) Można ustawić numery alarmów ciśnienia/temperatury w oponach
- (4) Alarm wycieku powietrza, alarm wysokiego/niskiego ciśnienia, alarm wysokiej temperatury
- (5) Zmienna pozycja opony

## 2. Schemat

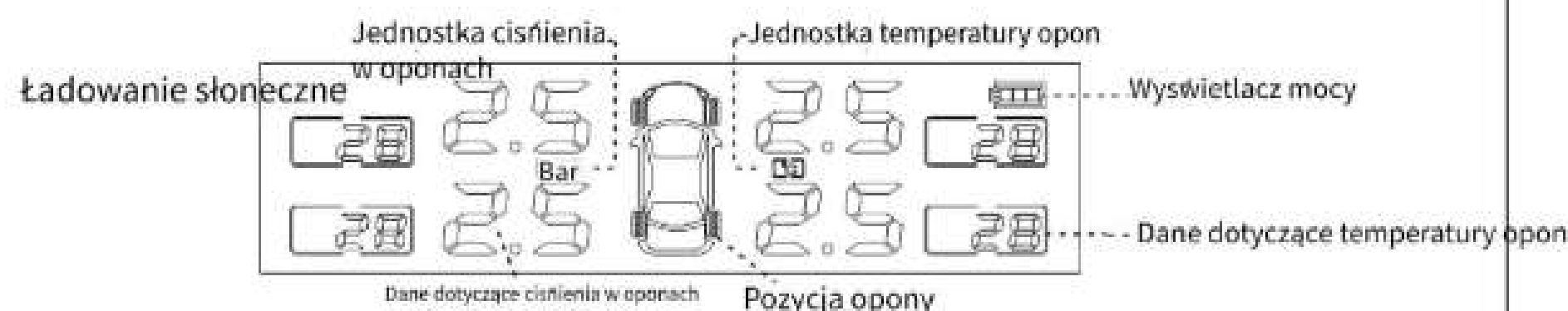

## 3. Schemat analizy alarmów ekranowych



## 4. Wyświetl ustawienie parametrów

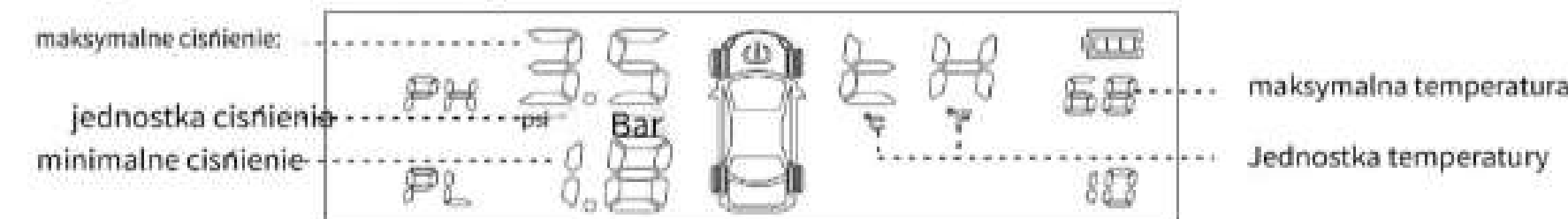

Wejście w tryb ustawień: długo naciśnij przycisk "M" przez 3 sekundy, sygnał dźwiękowy "Bi" oznacza wejście w tryb ustawień, a krótkie naciśnięcie przycisku "M" służy do wyboru parametrów ustawień urządzenia, w tym jednostki ciśnienia (Bar/Psi)/jednostki temperatury (C/F)/maksymalnego ciśnienia/minimalnego ciśnienia/maksymalnej temperatury, dostosuj parametry krótkim naciśnięciem lub ", a następnie długo naciśnij "M" przez 3 sekundy, aby zapisać i wyjść.

- (1) Ustawienie jednostki ciśnienia: gdy miga "bar"/"psi", naciśnij " " lub " " aby wybrać jednostkę ciśnienia, naciśnij i przytrzymaj klawisz "M" aby zapisać ustawienie. (Fabryczne ustawienie domyślne to "bar")
- (2) Ustawienie jednostki temperatury: Gdy miga "c" lub "F", naciśnij " " lub " ", aby wybrać jednostkę temperatury, a następnie długo naciśnij klawisz "M", aby zapisać ustawienie. (ustawienie fabryczne to °C)
- (3) Maksymalne ustawienie ciśnienia: W stanie ustawienia "PH" miga maksymalna wartość ciśnienia, naciśnij " " lub " " aby wyregulować wartość ciśnienia, a następnie naciśnij przycisk "M", aby zapisać ustawienie. (Zakres regulacji: 0.6-6.0 bar, fabrycznie 3.5 bara)
- (4) Ustawienie minimalnego ciśnienia: W stanie ustawienia "PL" miga minimalna wartość ciśnienia. Naciśnij " " lub " ", aby wyregulować wartość ciśnienia, a następnie naciśnij i przytrzymaj przycisk "M", aby zapisać ustawienie. (Regulowany zakres: 0.5-5.9 bara, domyślne ustawienie fabryczne to 1.8 bara)
- (5) Najlepsze ustawienie temperatury: w stanie ustawienia "TH" miga maksymalna wartość temperatury, naciśnij " " lub " ", aby wyregulować wartość temperatury, a następnie naciśnij długo przycisk "M", aby zapisać ustawienie. (Regulowany zakres: 50°C-90°Cbar, domyślne ustawienie fabryczne to 68°C)

## 5. Parowanie wyświetlacza i czujnika

(1) Wejście w tryb parowania: Naciśnij przycisk " " 8 razy z rzędu, sygnał dźwiękowy "Bi" przejdzie w tryb parowania, lewe przednie koło będzie migać, a interfejs wyświetlacza będzie wyglądał jak poniżej.

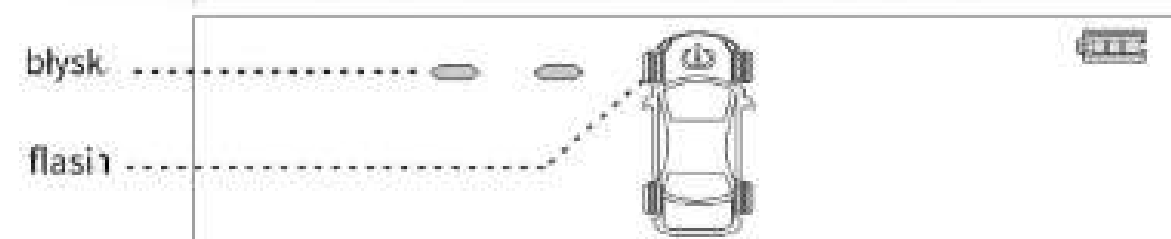

2) Parowanie: Po wejściu w tryb parowania, krótko naciśnij " " aby wybrać oponę do sparowania. W tym momencie napompuj oponę lub przykręć czujnik do zaworu powietrza. Po odebraniu sygnału przez wyświetlacz " " zmieni się na dane, co oznacza, że opona została sparowana. Naciśnij " " aby wybrać kolejną oponę do sparowania, a po sparowaniu wszystkich, długo naciśnij przycisk "M" aby zapisać ustawienia.

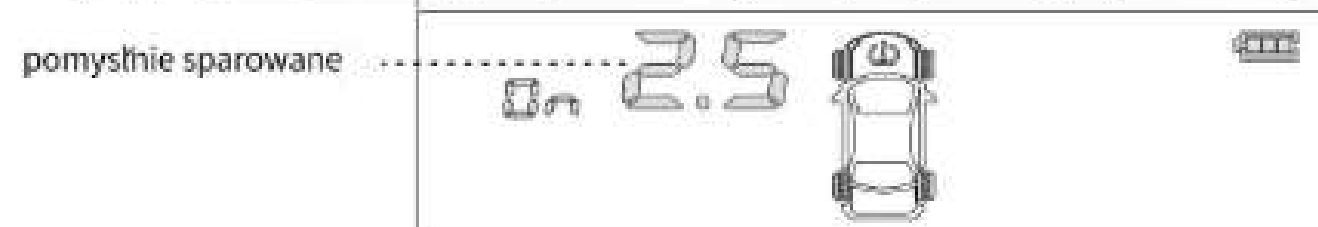

Uwaga: naciśnij długo klawisz " " nie może zapisać ustawień

## 6. Zamień pozycje czujników

(1) Wejdz w tryb wymiany położenia czujnika: naciśnij klawisz "M" 10 razy w sposób ciągły, brzęczyk "Bi" przejdzie w tryb wymiany opony i zacznie migać "FL", jak pokazano na poniższym rysunku.

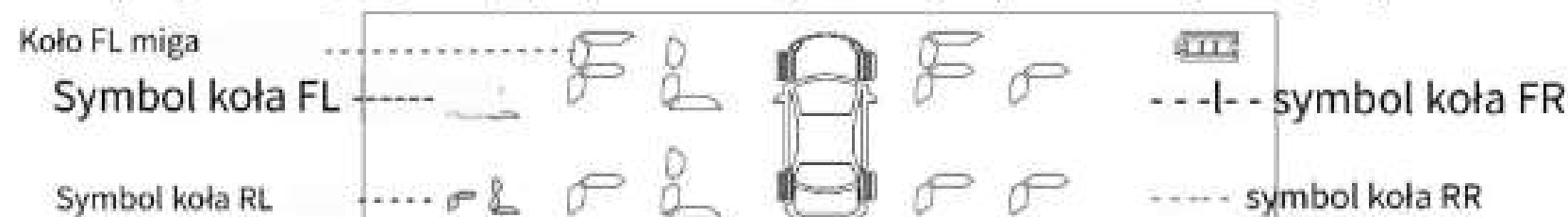

(2) Operacja ustawiania: Po wejściu na stronę ustawień, krótko naciśnij "M", aby wybrać pierwszy czujnik do wymiany; po pomysłnym wyborze jego symbol będzie migotał, następnie naciśnij klawisz "spacja", aby ustawić drugi czujnik do wymiany, a następnie naciśnij klawisz "M", aby potwierdzić zmianę, a na koniec naciśnij i przytrzymaj klawisz "M", aby zapisać ustawienia.

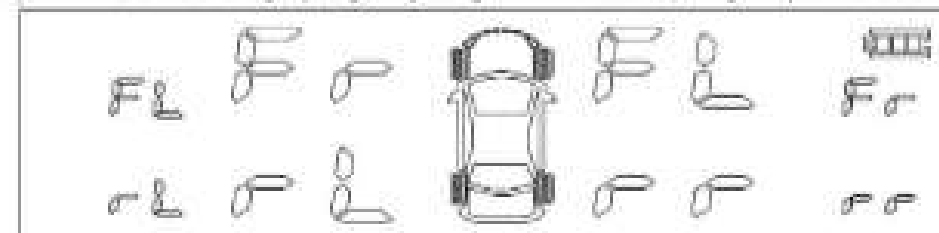

Uwaga: naciśnij długo klawisz " " nie może zapisać ustawień

## 7. Parametry sprzętu

projekt	część	Czujnik zewnętrzny	Czujnik wewnętrzny	Wyswietlacz
Częstotliwość pracy		433.9200MHz 0.1MHz		
Napięcie robocze		3V	3V	3.7 V
Prąd roboczy		Statyczny 1uA	Statyczny <1uA	Statyczny <50uA
		<15mA	<15mA	<5mA
temperatura otoczenia		-20°C ~ +80°C	-40°C ~ +120°C	-40°C ~ +70°C
Monitorowanie zakres	temperatura	-40°C ~ +120°C		
	ciśnienie	0 - 5 barów		
Precyzja	temperatura	2°C		
	ciśnienie	0.1 bara		

## 8. Instalacja czujnika

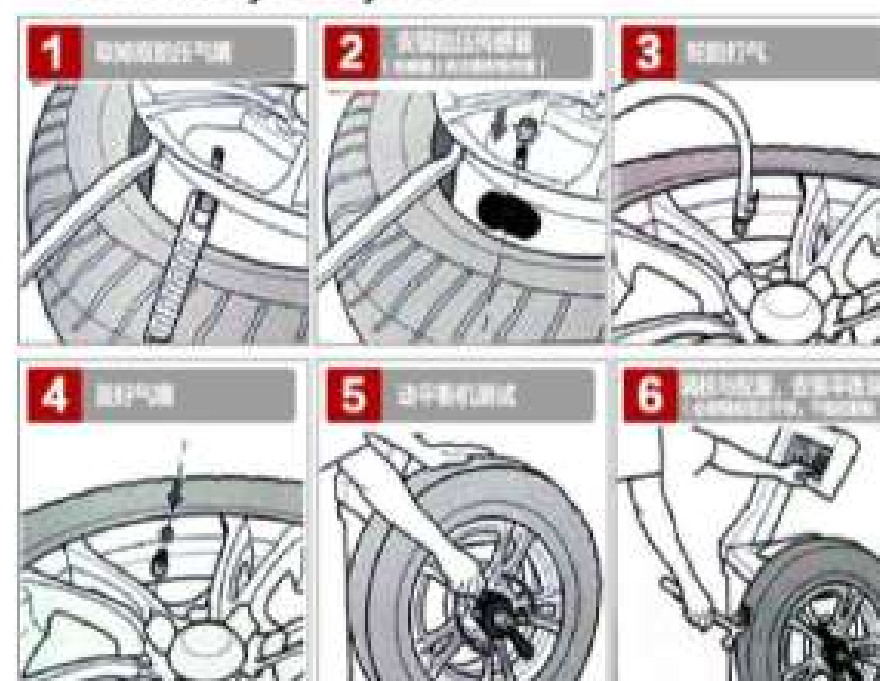

Wbudowana instalacja czujnika



Wymiana baterii

正面

反面

# TPMS

英文

- Houd de linker knoop " " drie seconden ingedrukt om in/uit te schakelen. De monitor kan automatisch aan/uit gaan.
- Wanneer de gegevens abnormaal zijn, zal het apparaat de gegevens in realtime bijwerken

## 1. Apparaatfunctie

- (1) Realtime monitoring van bandenspanning en temperatuur
- (2) Ondersteunt opladen via zonne-energie en opladen via USB
- (3) Er kunnen cijfers voor het bandenspannings-/temperatuuralarm worden ingesteld
- (4) Lucht lekkage-alarm, hoge/lage drukalarm, hoge temperatuuralarm
- (5) Verwisselbare bandpositie

## 2. Schematische weergave

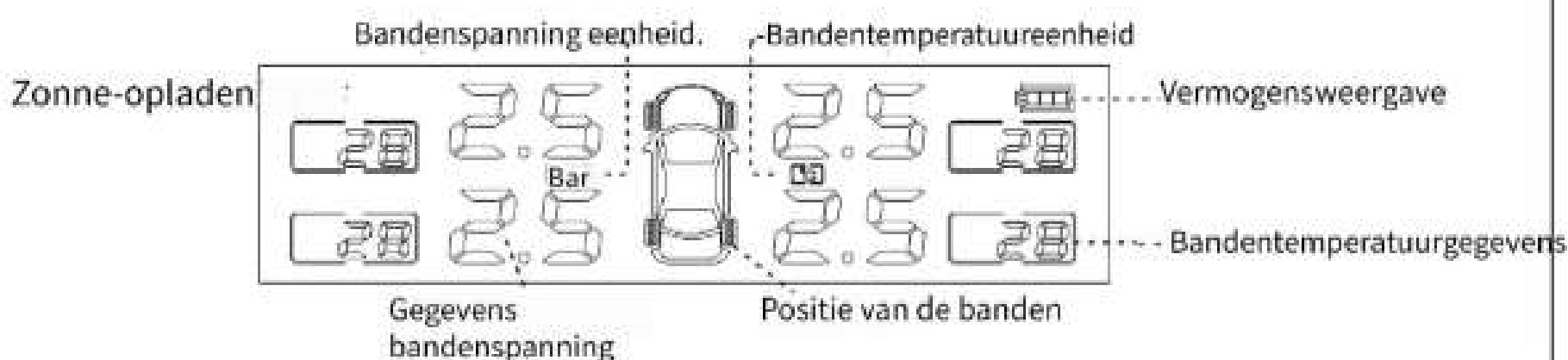

## 3. Schermalarmanalyse diagram



## 4. Parameterinstelling weergeven

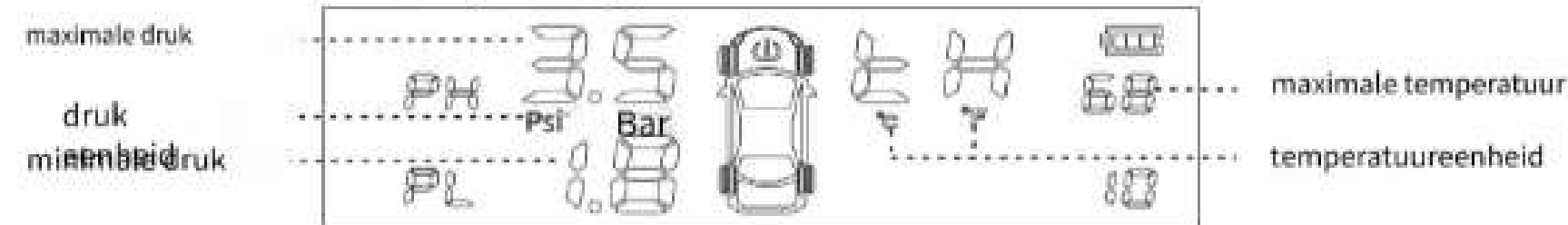

Ga naar de instellingsmodus; houd de "M"-knop 3 seconden ingedrukt, de zoemer maakt een "bi" geluid om de instellingsmodus te activeren, en druk kort op de "M"-knop om de instelparameters voor de apparatuur te selecteren, waaronder de druk eenheid (Bar/Psi)/temperatuur eenheid (C/F)/maximale druk/minimale druk/maximale temperatuur, pas de parameters aan door kort op " " of " " te drukken, en houd vervolgens "M" 3 seconden ingedrukt om op te slaan en te verlaten.

- (1) Druk eenheid instelling: wanneer "bar"/"psi" knippert, druk op " " of " " om de druk eenheid te selecteren, houd de "M" toets ingedrukt om de instelling op te slaan. (De fabrieksinstelling is "bar")
- (2) Instelling van de temperatuur eenheid: Wanneer "c" of "F" knippert, druk op " " of " " om de temperatuur eenheid te selecteren, en houd de "M" toets ingedrukt om de instelling op te slaan. (fabrieksinstelling is "C")
- (3) Maximale drukinstelling: In de "PH" instelling knippert de maximale drukwaarde, druk op " " of de standaardinstelling is 3.5 bar)
- (4) Minimale drukinstelling: In de instellingsstatus "PL" knippert de minimale drukwaarde, druk op " " of " " om de drukwaarde aan te passen en druk lang op de "M" -toets om de instelling op te slaan. (Instelbaar bereik: 0.5-5.9 bar, fabrieksinstelling is 1.8 bar)
- (5) De beste temperatuurinstelling: in de instellingsstatus "TH" knippert de maximale temperatuurwaarde, druk op " " of " " om de temperatuurwaarde aan te passen en druk lang op de "M" -toets om de instelling op te slaan. (Verstelbaar bereik: 50°C-90°Cbar, standaard fabrieksinstelling is 68°C)

## 5. Display en sensorkoppeling

(1) Voer de koppelmodus in: Druk 8 keer achtereen op de " " knop, de zoemer "Bi" zal de koppelmodus ingaan, het linker voorwiel knippert en de weergave-interface is zoals hieronder weergegeven.

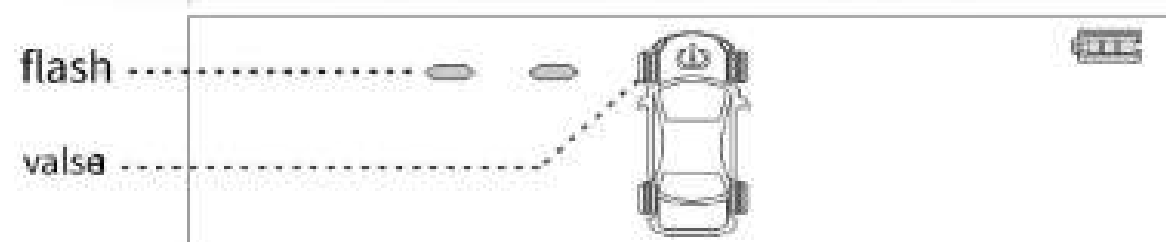

2) Koppelen: Na het ingaan van de koppelmodus, druk kort op " " om de band te selecteren die gekoppeld moet worden. Op dit moment moet je de band oppompen of de sensor op het luchtmondstuk schroeven. Zodra het display het signaal ontvangt, verandert " " in gegevens, wat aangeeft dat de koppeling van de band succesvol is. Druk op " " om de volgende band te selecteren die gekoppeld moet worden, en nadat alle banden zijn gekoppeld, houd je de "M"-knop ingedrukt om de instellingen op te slaan.

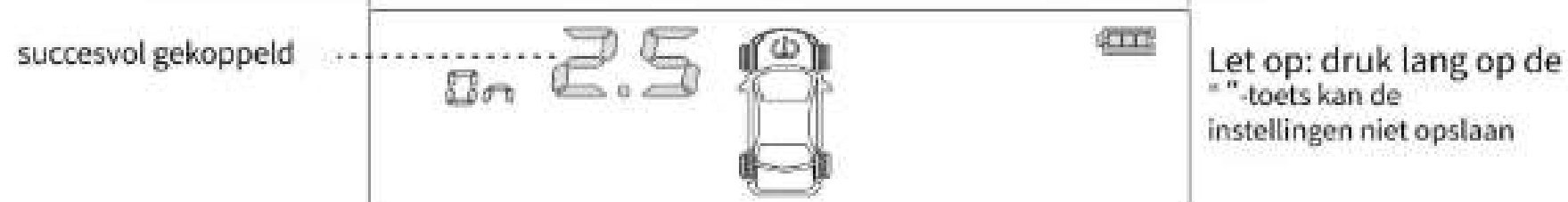

## 6. Sensorposities wisselen

(1) Ga naar de modus voor het wisselen van de sensorpositie: druk 10 keer achter elkaar op de toets "M", de zoemer "Bi" gaat naar de modus voor het wisselen van banden en knippert "FL", zoals weergegeven in de onderstaande afbeelding.



Instelling van de werking: Nadat je de instellingenpagina hebt geopend, druk je kort op "M" om de eerste sensor te selecteren die moet worden verwisseld; na een succesvolle selectie zal het symbool knipperen, druk dan op de " " toets om de tweede sensor aan te passen die moet worden verwisseld, en druk vervolgens op de "M" toets om de verwisseling te bevestigen, en houd tenslotte de "M" toets ingedrukt om de instellingen op te slaan.

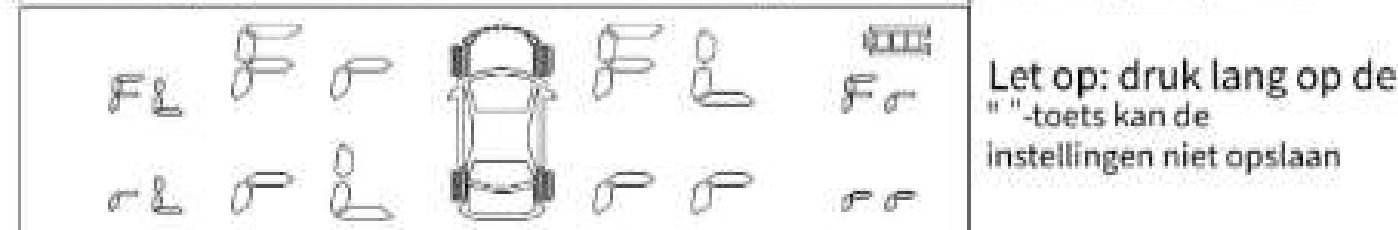

## 7. Apparatuurparameters

project	deel	Externe sensor	Interne sensor	Toon
Werkfrequentie		433.9200 MHz		0.1 MHz
Werkspanning		3V	3V	3.7 V
Werkende stroom		Statisch 1µA	Statisch <1µA	Statisch <50uA
		<15mA	<15mA	<5mA
omgevingstemperatuur		-20°C ~ +80°C	-40°C ~ +120°C	-40°C ~ +70°C
Toezicht houden bereik	temperatuur			-40°C ~ +120°C
	druk			0 - 5 Bar
Precisie	temperatuur			2°C
	druk			0.1 Bar

## 8. Sensorinstallatie

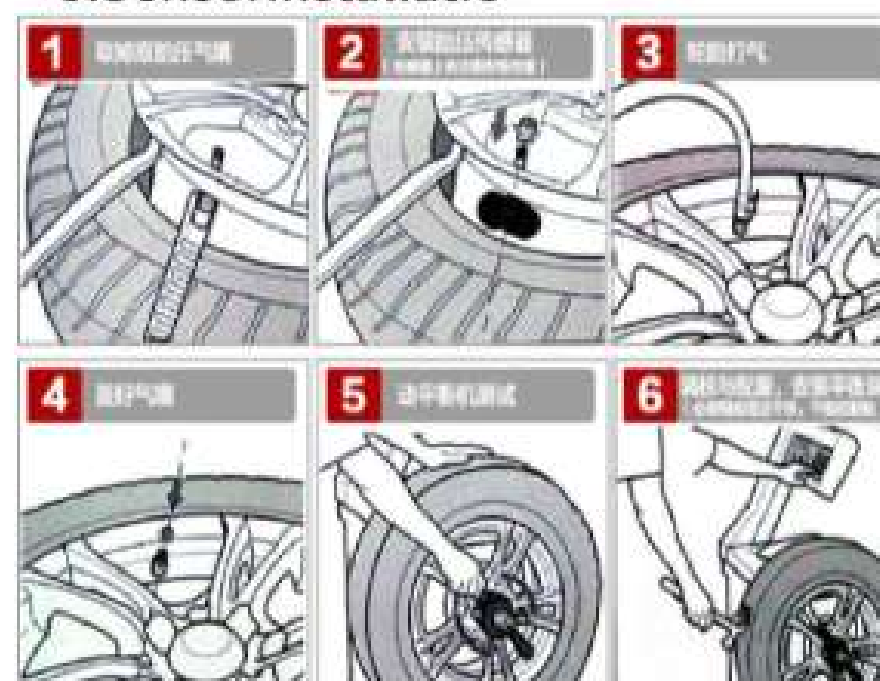

Ingebouwde sensorinstallatie

## Installatie van externe sensoren



Batterij vervangen

正面

反面

# TPMS

英文

- Tryk og hold venstre knap " " i tre sekunder for at tænde/slukke. Skærmen kan automatisk tænde/slukke.
- Når dataene er unormale, opdaterer enheden dataene i realtid.

## 1. Enhedens funktion

- (1) Realtids overvågning af dæktryk og temperatur
- (2) Understøtter solcelleopladning og USB-opladning.
- (3) Tal for dæktryk/temperaturalarm kan indstilles
- (4) Luftlækagealarm, høj/lav trykalarm, høj temperatur alarm
- (5) Skiftelig dækposition

## 2. Skema

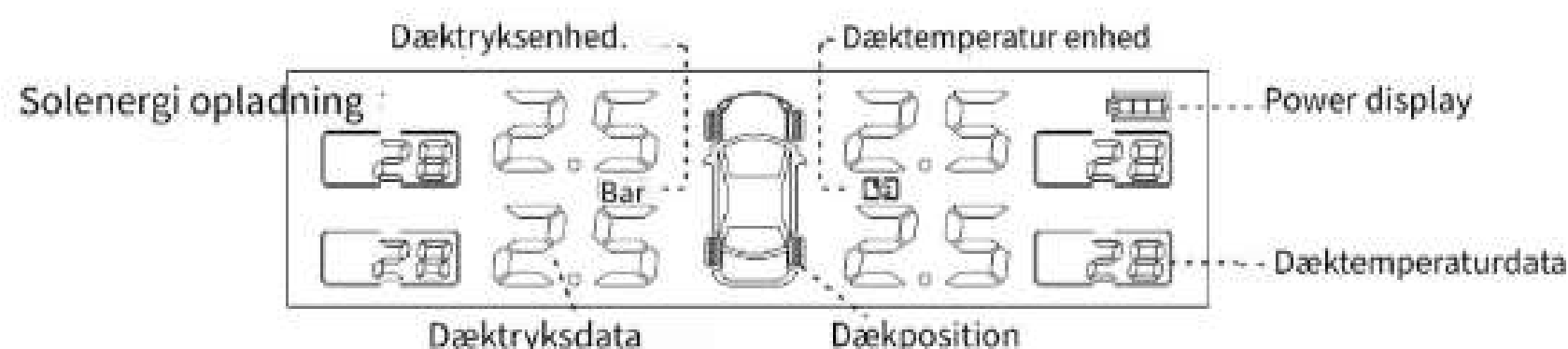

## 3. Skærmsalarm analysediagram



## 4. Vis parameterindstillinger

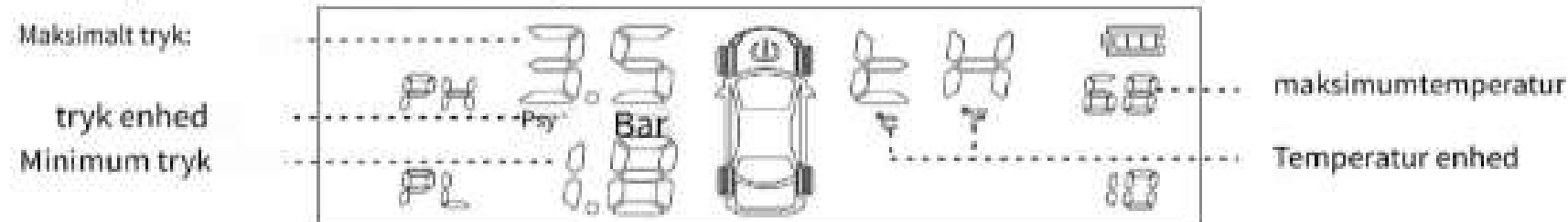

Indtast indstillingstilstand: Tryk på knappen "M" i 3 sekunder, summeren "Bi" lyder for at indtaste indstillingstilstand, og tryk kort på knappen "M" for at vælge indstillingsudstyrparametrene, herunder trykenheden (Bar/Psi)/temperatureenhed (C/F)/maksimumtryk/minimumtryk/maksimumtemperatur, juster parametrene ved at trykke kort på " " eller " ", og tryk derefter på "M" i 3 sekunder for at gemme og afslutte.

- (1) Indstilling af trykenhed: Når "bar"/"psi" blinker, tryk på " " eller " " for at vælge trykenheden, tryk længe på "M"-tasten for at gemme indstillingen. (Standardindstillingen fra fabrikken er "bar")
- (2) Temperaturindstilling: Når "c" eller "F" blinker, tryk på " " eller " " for at vælge temperaturen, og tryk længe på "M"-tasten for at gemme indstillingen. (fabriksindstillingen er 'C')
- (3) Maksimalt trykindstilling: I tilstanden "PH" blinker den maksimale trykværdi, tryk " " eller standardindstillingen er 3.5 bar)
- (4) Minimumstryk: I "PL"-indstillingstilstand blinker minimumstrykværdien, tryk på " " eller " " for at justere trykværdien, og tryk længe på "M"-tasten for at gemme indstillingen. (Justerbart område: 0.5-5.9 bar, fabriksindstillingen er 1.8 bar)
- (5) Den bedste temperaturindstilling: I tilstanden "TH" blinker den maksimale temperaturværdi, tryk på " " eller " " for at justere temperaturværdien, og tryk længe på "M"-tasten for at gemme indstillingen. (Justerbart område: 50°C-90°Cbar, fabriksindstillingen er 68°C)

## 5. Visning og sensorparring

- (1) Indtast parringstilstand: Tryk på knappen " " 8 gange i træk, summeren "Bi" vil indtaste parringstilstand, det venstre forhjul blinker, og displaygrænsefladen er som vist nedenfor.



- (2) Parring: Når du er gået ind i parringstilstand, skal du trykke kort på " " for at vælge det dæk, der skal parres. På dette tidspunkt skal du oppumpe dækket eller skrue sensoren på luftsensoren. Når displayet modtager signalet, vil " " blive til data, hvilket indikerer, at dækket er parret korrekt. Tryk på " " for at vælge det næste dæk, der skal parres, og når alle er parret, skal du trykke længe på "M"-knappen for at gemme indstillingerne.

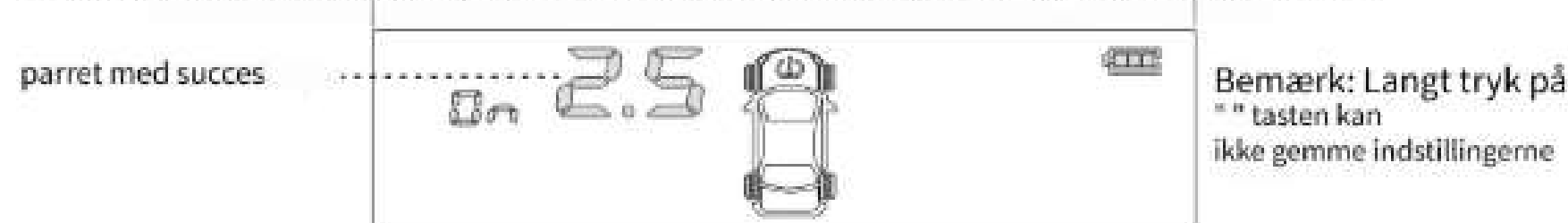

## 6. Udskift sensorpositioner

- (1) Indtast sensorens positionsudvekslingstilstand: Tryk på "M"-tasten 10 gange i træk, summeren "Bi" vil gå ind i dækskiftetilstand, og "FL" vil blinke, som vist på billedet nedenfor.



- (2) Indstillingsfunktion: Når du har åbnet indstillingsmenuen, skal du trykke kort på "M" for at vælge den første sensor, der skal udskiftes. Når valget er vellykket, blinker dens symbol. Tryk derefter på " " -tasten for at justere den anden sensor, der skal udskiftes, og tryk derefter på "M"-tasten for at bekræfte udskiftningen. Til sidst skal du trykke på og holde "M"-tasten nede for at gemme indstillingerne.

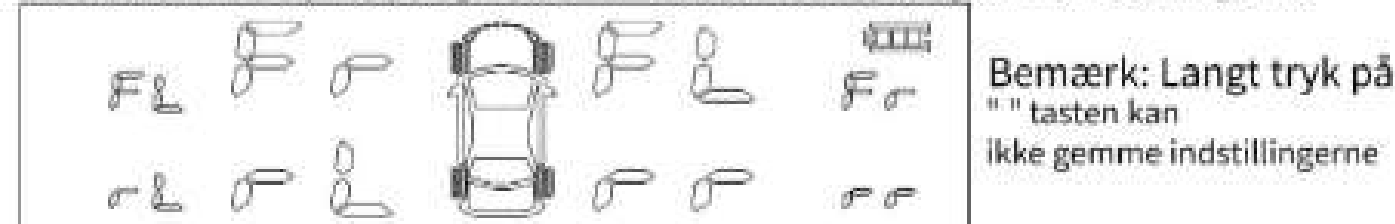

## 7. Udstyrparametre

projekt	del	Ekstern sensor	Intern sensor	Skærm
Arbejdsfrekvens		433.9200MHz 0.1MHz		
Driftspænding		3V	3V	3.7V
Arbejdsstrøm		Statisk 1uA	Statisk <1uA	Statisk <50uA
		<15mA	<15mA	<5mA
omgivelsestemperatur		-20°C ~ +80°C	-40°C ~ +120°C	-40°C ~ +70°C
Overvågning rækkevidde	temperatur	-40°C ~ +120°C		
	tryk	0 - 5 bar		
Præcision	temperatur	2 grader Celcius		
	tryk	0.1 Bar		

## 8. Sensorinstallation

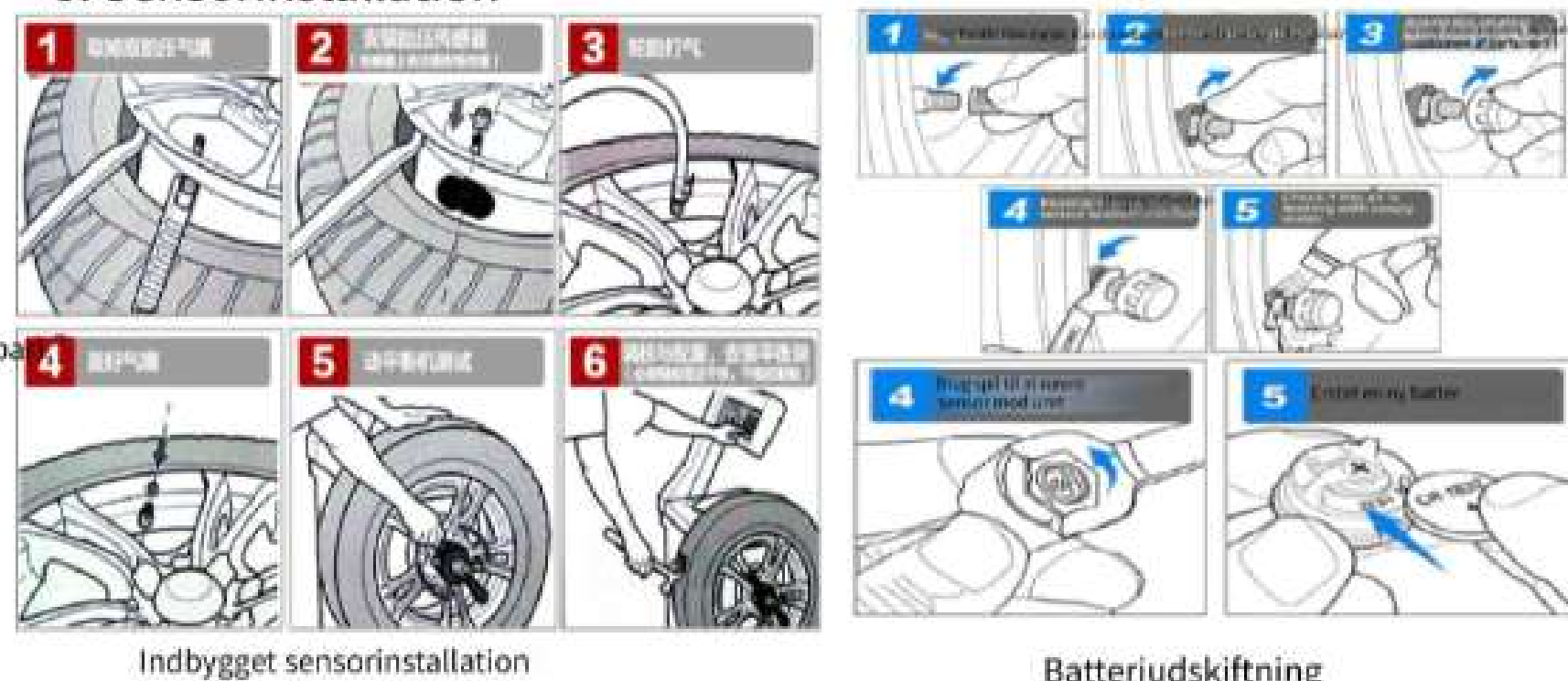

正面

反面

# TPMS

英文

- Nyomja meg és tartsa lenyomva a bal gombot "
- " három másodpercig a be-/kikapcsoláshoz A monitor automatikusan ki-/bekapcsolhat
- Amikor az adatok rendellenesek, az eszköz valós időben frissíti az adatokat.

## 1. Eszköz Funkció

- (1) Gumiabroncsok nyomásának és hőmérsékletének valós idejű figyelése
- (2) Támogatja a napelemes töltést és az USB-töltést.
- (3) A gumiabroncs nyomás-/hőmérséklet-riasztáshoz tartozó számok beállíthatók.
- (4) Légnyomás riasztás, magas/alacsony nyomás riasztás, magas hőmérséklet riasztás
- (5) Változtatható gumiabroncs-pozíció

## 2. Vázlat



## 3. Képernyőriasztás elemzési diagram



## 4. Paraméter beállítások megjelenítése

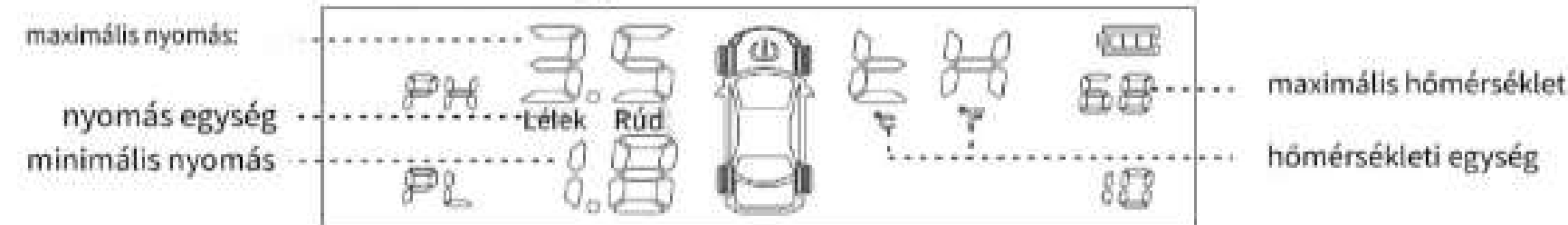

Beállítási módba lépés: Nyomja meg hosszan az "M" gombot 3 másodpercig, a "Bi" jelzésű hangjelzés jelzi a beállítási módba lépést. Az "M" gomb rövid megnyomásával válassza ki a beállítandó berendezés paramétereit, beleértve a nyomásegységet (Bar/Psi)/hőmérséklet-egységet (C/F)/maximális nyomást/minimális nyomást/maximális hőmérsékletet. A paraméterek beállításához röviden nyomja meg a " " gombot, majd nyomja meg hosszan az "M" gombot 3 másodpercig a mentéshez és kilépéshez.

- (1) Nyomás egység beállítása: amikor a "bar"/"psi" villog, nyomja meg a " " vagy " " gombot a nyomásegység kiválasztásához, nyomja meg hosszan az "M" gombot a beállítás mentéséhez. (A gyári alapértelmezés "bar")
- (2) Hőmérséklet egység beállítása: amikor a "c" vagy "F" villog, nyomja meg a " " vagy " " gombot a hőmérséklet egység kiválasztásához, és nyomja meg hosszan az "M" gombot a beállítás mentéséhez. (a gyári alapértelmezés "C")
- (3) Maximális nyomásbeállítás: A "PH" beállítási állapotban a maximális nyomásérték villog, nyomja meg a " " gombot, vagy az alapértelmezett beállítás 3.5 bar, majd nyomja meg hosszan az "M" gombot a beállítás mentéséhez. (Beállítási tartomány: 0.6-6.0 bar, a gyári alapbeállítás 3.5 bar)
- (4) Minimális nyomásbeállítás: A "PL" beállítási állapotban a minimális nyomásérték villog, a " " vagy " " gombbal állítsa be a nyomásértéket, és hosszan nyomja meg az "M" gombot a beállítás mentéséhez. (Beállítási tartomány: 0.5-5.9 bar, a gyári alapbeállítás 1.8 bar)
- (5) A legjobb hőmérséklet-beállítás: a "TH" beállítási állapotban a maximális hőmérséklet-érték villog, a " " vagy " " gombbal állítsa be a hőmérséklet-értéket, és hosszan nyomja meg az "M" gombot a beállítás mentéséhez. (Beállítható tartomány: 50°C-90°Cbar, a gyári alapértelmezett beállítás 68°C)

## 5. Kijelző és érzékelő párosítása

(1) Párosítási módba lépés: Nyomja meg a " " gombot 8-szor folyamatosan, a "Bi" jelzéssel ellátott hangjelzés párosítási módba lép, a bal első kerék villog, és a kijelző felülete az alábbiak szerint jelenik meg.

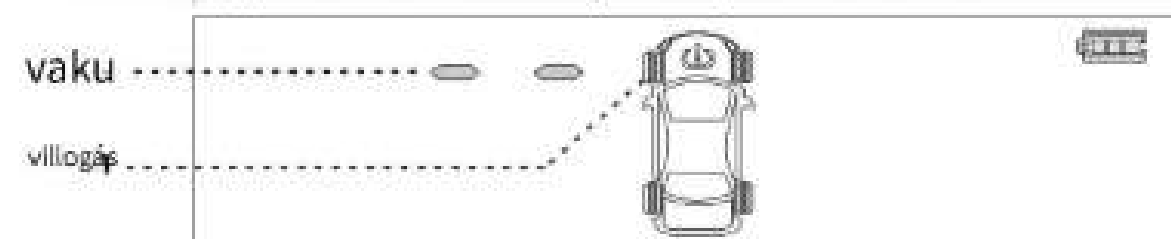

2) Párosítás: A párosítási módba lépés után röviden nyomja meg a " " gombot a párosítani kívánt gumiabroncs kiválasztásához. Ekkor fújja fel a gumiabroncsot, vagy csavarja a érzékelőt a levegőfúvókára. Miután a kijelző fogadja a jelet, a " " adat lesz, jelezve, hogy a gumiabroncs párosítása sikeres. Nyomja meg a " " gombot a következő párosítani kívánt gumiabroncs kiválasztásához, és miután mindet párosította, nyomja meg hosszan az "M" gombot a beállítások mentéséhez.

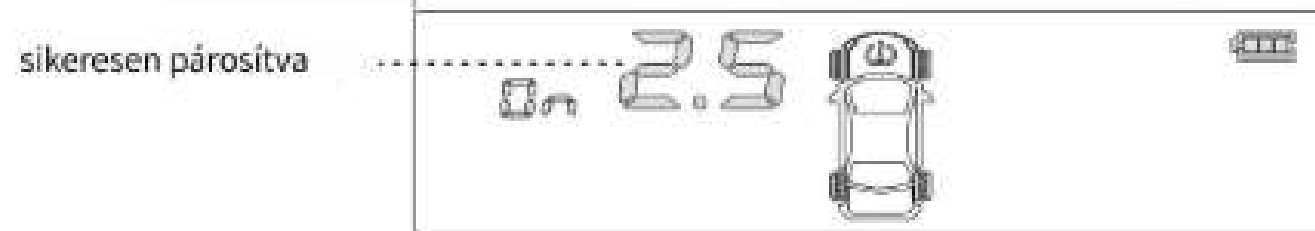

## 6. Cserélje ki az érzékelők pozícióit

(1) A szenzor pozíció csere módba való belépéshez: nyomja meg az "M" gombot 10-szer folyamatosan, a "Bi" jelzéssel ellátott csipogó belép a gumiabroncs csere módba, és "FL" villog, az alábbi ábrán látható módon.



(2) Beállítás művelet: A beállítási oldalra lépés után röviden nyomja meg az "M" gombot az első cserélendő érzékelő kiválasztásához; a kiválasztás sikeres befejezése után a szimbóluma villogni fog, majd nyomja meg a " " gombot a második cserélendő érzékelő beállításához, majd nyomja meg az "M" gombot a csere megerősítéséhez, és végül nyomja meg és tartsa lenyomva az "M" gombot a beállítások mentéséhez.

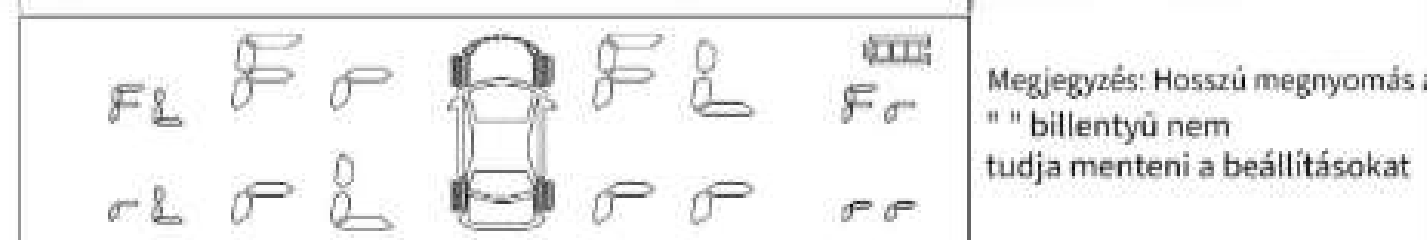

## 7. Berendezés paramétere

projekt	rész	Külső érzékelő	Belső érzékelő	Kijelző
Munkavégzés gyakorisága		433.9200MHz 0.1MHz		
Üzemi feszültség		3V	3V	3.7V
Munkaközeg		Statikus 1uA	Statikus <1uA	Statikus <50uA
		<15mA	<15mA	<5mA
környezeti hőmérséklet		-20°C ~ +80°C	-40°C ~ +120°C	-40°C ~ +70°C
Monitoring hatótávolság	hőmérséklet	-40°C ~ +120°C		
	nyomás	0 - 5 Bar		
Pontosság	hőmérséklet	2°C		
	nyomás	0.1 Bar		

## 8. Érzékelő telepítése

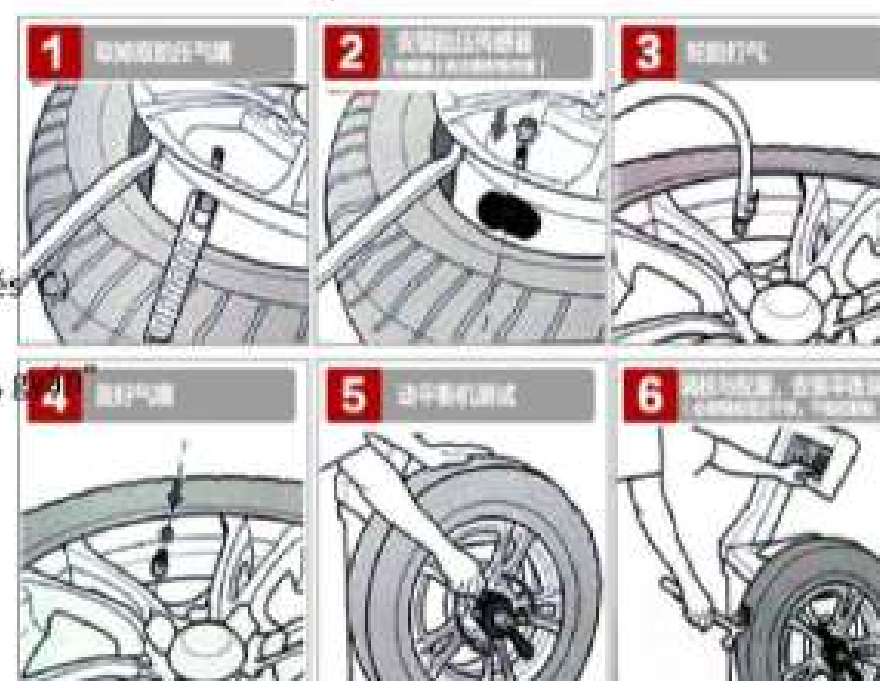

Beépített érzékelő telepítése

## Külső érzékelő telepítése



Akkumulátor csere

正面

反面

# TPMS

英文

- Pressione e segure o botão esquerdo " " durante três segundos para ligar/desligar. O monitor pode desligar/ligar automaticamente.
- Quando os dados são anormais, o dispositivo atualizará os dados em tempo real.

## 1. Função do Dispositivo

- (1) Monitorização em tempo real da pressão e temperatura dos pneus
- (2) Suporta carregamento solar e carregamento USB
- (3) Os números para o alarme de pressão/temperatura dos pneus podem ser definidos.
- (4) Alarme de fuga de ar, alarme de alta/baixa pressão, alarme de alta temperatura
- (5) Posição do pneu mutável

## Esquemático



## 3. Diagrama de análise de alarme de tela

Alarme de desconexão do sensor Símbolo de alarme Alarme de alta pressão dos pneus Alarme de bateria fraca do dispositivo

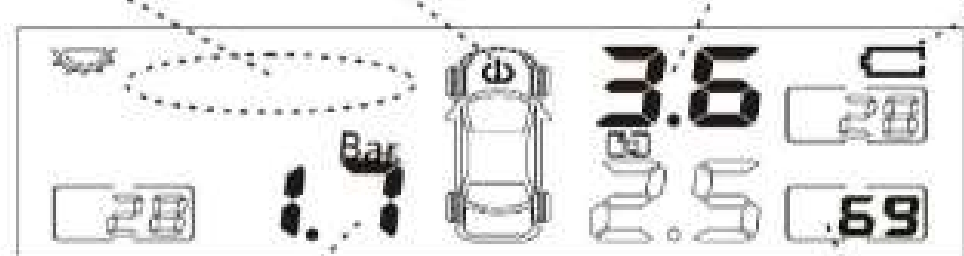

## 4. Exibir configuração de parâmetros

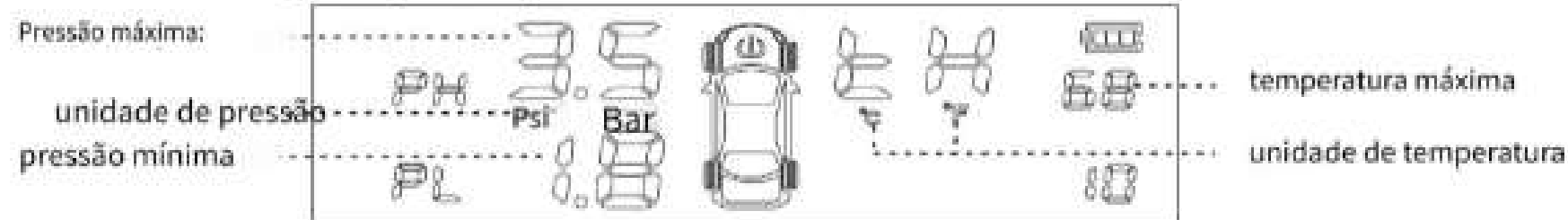

Insira o modo de configuração: pressione longamente o botão "M" durante 3 segundos, o sinal sonoro "Bi" soa para entrar no modo de configuração e pressione brevemente o botão "M" para selecionar os parâmetros do equipamento de configuração. Incluindo a unidade de pressão (Bar/Psi)/unidade de temperatura (C/F)/pressão máxima/pressão mínima/temperatura máxima, ajuste os parâmetros pressionando brevemente " " ou " ", em seguida, pressione longamente "M" durante 3 segundos para salvar e sair.

- (1) Configuração da unidade de pressão: quando "bar"/"psi" pisca, pressione " " ou " " para selecionar a unidade de pressão, pressione longamente a tecla "M" para salvar a configuração. (O padrão de fábrica é "bar")
- (2) Definição da unidade de temperatura: Quando "c" ou "F" pisca, pressione " " ou " " para selecionar a unidade de temperatura e pressione longamente a tecla "M" para salvar a configuração. (a configuração padrão de fábrica é 'C')
- (3) Configuração de pressão máxima: No estado de configuração "PH", o valor de pressão máximo pisca, pressione " " ou " " para ajustar o valor da pressão e pressione longamente a tecla "M" para guardar a definição. (Intervalo ajustável: 0.6-6.0bar, fábrica " " ou " " e, em seguida, pressione longamente "M" durante 3 segundos para salvar e sair.)
- (4) Definição da pressão mínima: No estado de definição "PL", o valor mínimo de pressão pisca, pressione " " ou " " para ajustar o valor da pressão e pressione longamente a tecla "M" para guardar a definição. (Intervalo ajustável: 0.5-5.9bar, a definição de fábrica é 1.8bar)
- (5) A melhor definição de temperatura: no estado de definição "TH", o valor máximo de temperatura pisca, pressione " " ou " " para ajustar o valor da temperatura e pressione longamente a tecla "M" para guardar a definição. (Intervalo ajustável: 50°C-90°Cbar, a definição padrão de fábrica é 68°C)

## 5. Emparelhamento de ecrã e sensor

(1) Entre no modo de emparelhamento: Pressione o botão " " 8 vezes continuamente, o sinal sonoro "Bi" entrará no modo de emparelhamento, a roda dianteira esquerda pisca e a interface de exibição é mostrada abaixo.

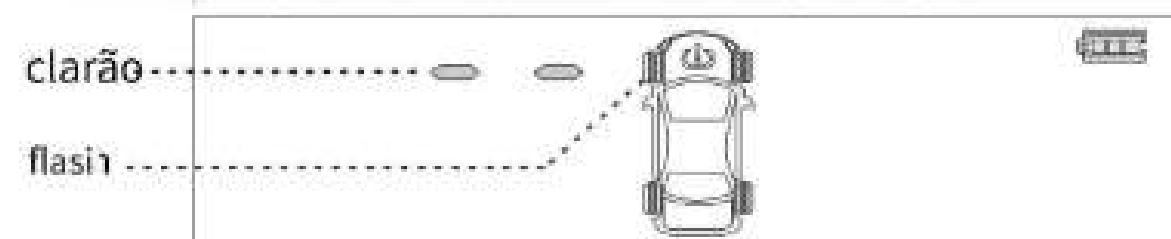

2) Emparelhamento: Após entrar no modo de emparelhamento, pressione rapidamente " " para selecionar o pneu a ser emparelhado. Neste momento, encha o pneu ou aparafuse o sensor no bico de ar. Após o visor receber o sinal, " " se tornará dados, indicando que o pneu O emparelhamento foi bem-sucedido, pressione " " para selecionar o próximo pneu a ser emparelhado e, depois que todos estiverem emparelhados, pressione longamente o botão "M" para salvar as configurações.

Nota: pressione longamente o botão " " para salvar as configurações. A tecla " " não pode salvar as configurações.

## 6. Trocar as posições dos sensores

(1) Introduza o modo de troca de posição do sensor: prima a tecla "M" 10 vezes continuamente, o zumbido "Bi" entrará no modo de troca de pneus, e irá piscar "FL", como mostrado na figura abaixo.

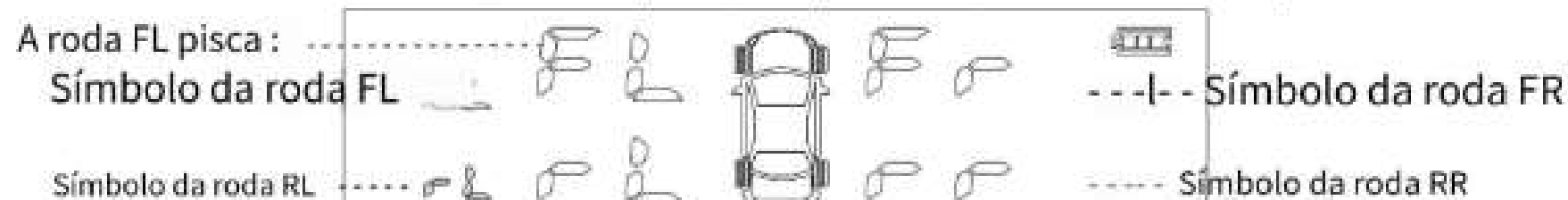

(2) Operação de configuração: Após entrar na página de configuração, pressione rapidamente "M" para selecionar o primeiro sensor a ser trocado; após a seleção ser bem-sucedida, seu símbolo piscará, então pressione a tecla " " para ajustar o segundo sensor a ser trocado e, em seguida, pressione a tecla "M" para confirmar a troca e, finalmente, pressione e segure a tecla "M" para salvar as configurações.

Nota: pressione longamente o botão " " para salvar as configurações. A tecla " " não pode salvar as configurações.

## 7. Parâmetros do equipamento

projeto	papel	Sensor externo	Sensor interno	Mostrar
Frequência de trabalho		433.9200 MHz		0.1 MHz
Tensão de operação		3V	3V	3.7V
Corrente de trabalho		Estático 1uA	Estático<1uA	Estático<50uA
		<15mA	<15mA	<5mA
temperatura ambiente		-20°C ~ +80°C	-40°C ~ +120°C	-40°C ~ +70°C
Monitoramento faixa	temperatura	-40°C ~ +120°C		
	pressão	0 - 5 Barras		
Precisão	temperatura	2 graus Celsius		
	pressão	0.1 Bar		

## 8. Instalação do sensor

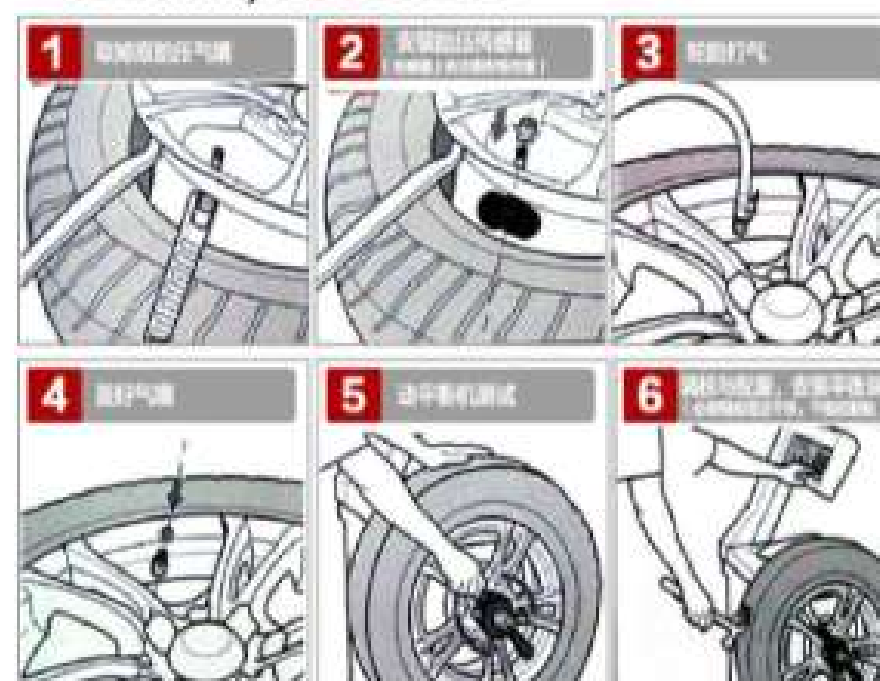

Instalação de sensor embutido



Substituição da bateria

正面

反面

# TPMS

英文

- Πατήστε και κρατήστε πατημένο το αριστερό κουμπί " " για τρία δευτερόλεπτα για να ενεργοποιηθεί/απενεργοποιηθεί αυτομάτως.
- Όταν τα δεδομένα είναι μη φυσιολογικά, η συσκευή θα ενημερώνει τα δεδομένα σε πραγματικό χρόνο.

## 1. Λειτουργία Συσκευής

- (1) Παρακολούθηση σε πραγματικό χρόνο της πίεσης και της θερμοκρασίας των ελαστικών
- (2) Υποστηρίζει φόρτιση με ηλιακή ενέργεια και φόρτιση USB
- (3) Οι αριθμοί για τον συναγερμό πίεσης/θερμοκρασίας ελαστικών μπορούν να ρυθμιστούν
- (4) Συναγερμός διαρροής αέρα, συναγερμός υψηλής/χαμηλής πίεσης, συναγερμός υψηλής θερμοκρασίας
- (5) Μεταβλητή θέση ελαστικού

### Σχηματικό



## 3. Διαγράμμα αναλυσης συναγερμου οθονης



## 4. Εμφάνιση ρυθμισης παραμετρων

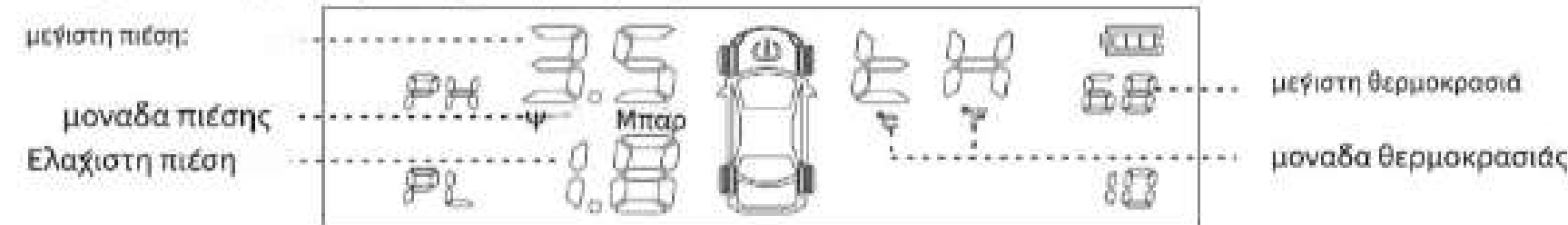

Εισαγωγή στην λειτουργία ρυθμίσεων: πατήστε παρατεταμένα το κουμπί "M" για 3 δευτερόλεπτα, ο ηχητικός συναγερμός "B" θα ηχηθεί για να εισέλθετε στη λειτουργία ρυθμίσεων, και πατήστε αυτόματα το κουμπί "M" για να επιλέξετε τις παραμέτρους ρυθμίσεων του ελαστικού: συμπεριλαμβανομένης της μονάδας πίεσης (bar/psi), μονάδας θερμοκρασίας (C/F), μέγιστης πίεσης/ελάχιστης πίεσης/μέγιστης θερμοκρασίας, ρυθμίστε τις παραμέτρους κτύπου αυτού του "η", και στη συνέχεια πατήστε παρατεταμένα το "M" για 3 δευτερόλεπτα για να αποθηκευθεί και να ελεγχθεί.

- (1) Ρύθμιση μονάδας πίεσης: όταν αναβοσβήνει "bar"/"psi", πατήστε " " ή " " για να επιλέξετε τη μονάδα πίεσης, πατήστε παρατεταμένα το πλήκτρο "M" για να αποθηκευθεί η ρύθμιση. (Η εργοστασιακή προεπιλογή είναι "bar")
- (2) Ρύθμιση μονάδας θερμοκρασίας: Όταν αναβοσβήνει το "c" ή το "F", πατήστε " " ή " " για να επιλέξετε τη μονάδα θερμοκρασίας και πατήστε παρατεταμένα το πλήκτρο "M" για να αποθηκευθεί η ρύθμιση. (η εργοστασιακή προεπιλογή είναι "C")
- (3) Ρύθμιση μέγιστης πίεσης: Στην κατάσταση ρυθμίσεων "PH", η τιμή μέγιστης πίεσης αναβοσβήνει, πατήστε " " ή " " για να προεπιλεγμένη ρύθμιση είναι 3.5 bar)
- (4) Ελάχιστη ρύθμιση πίεσης: Στην κατάσταση ρυθμίσεων "PL", η ελάχιστη τιμή πίεσης αναβοσβήνει, πατήστε " " ή " " για να ρυθμίσετε την τιμή πίεσης και πατήστε παρατεταμένα το πλήκτρο "M" για να αποθηκευθεί η ρύθμιση. (Ρυθμιζόμενο εύρος: 0.5-5.9bar, η εργοστασιακή προεπιλεγμένη ρύθμιση είναι 1.8bar)
- (5) Η καλύτερη ρύθμιση θερμοκρασίας: στην κατάσταση ρυθμίσεων "TH", η μέγιστη τιμή θερμοκρασίας αναβοσβήνει, πατήστε " " ή " " για να ρυθμίσετε την τιμή θερμοκρασίας και πατήστε παρατεταμένα το πλήκτρο "M" για να αποθηκευθεί η ρύθμιση. (Ρυθμιζόμενο εύρος: 50'C-90'Cbar, η προεπιλεγμένη ρύθμιση εργοστασίου είναι 68'C)

## 5. Αντιστοιχισή οθονης και αισθητηρα

(1) Εισαγωγή στη λειτουργία συζευξης: Πατήστε συνεχώς το κουμπί " " 8 φορές, ο βομβητής "B" θα εισέλθει στη λειτουργία συζευξης, ο αριστερός μπροστινός τροχός αναβοσβήνει και η διεπαφή οθονής εμφανίζεται ως εξής.

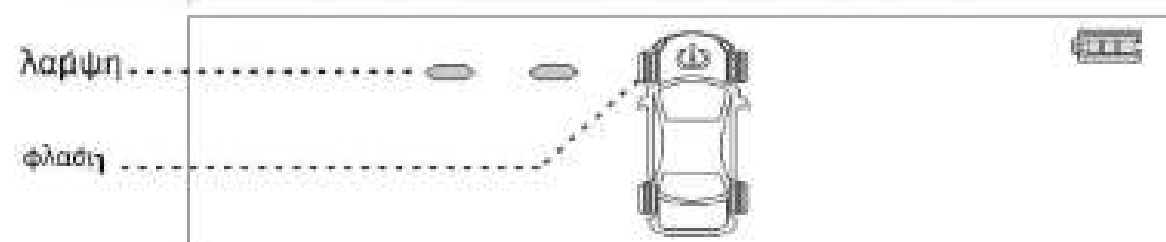

(2) Συζευξη: Αφού εισέλθετε στη λειτουργία συζευξης, πατήστε αυτόματα το " " για να επιλέξετε τον ελαστικό που θέλετε να ζευγαρώσετε. Σε αυτό το σημείο, φυσικώς τον ελαστικό ή βυθώστε τον αισθητήρα στο ακροφύσιο αέρα. Αφού η οθόνη λάβει το σήμα, "-" θα γίνει δεδομένα, υποδεικνύοντας ότι ο ελαστικός έχει ζευγαρωθεί με επιτυχία, πατήστε " " για να επιλέξετε τον επόμενο ελαστικό που θέλετε να ζευγαρώσετε και αφού ζευγαρωθούν όλοι, πατήστε παρατεταμένα το κουμπί "M" για να αποθηκευθεί τις ρυθμίσεις.

Ζευγαρωμένο με επιτυχία

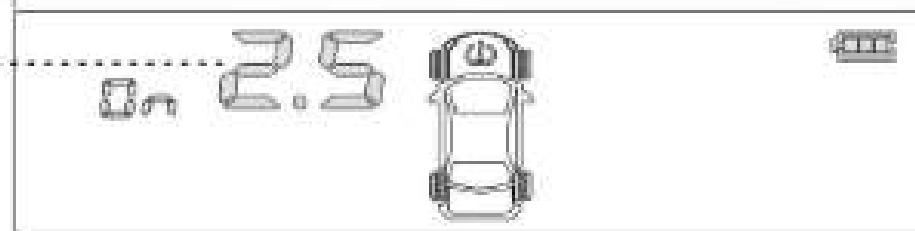

Σημείωση: Πατήστε παρατεταμένα το " " κλειδί δεν μπορεί να αποθηκευθεί τις ρυθμίσεις

## 6. Αντικαταστήστε τις θέσεις των αισθητηρων

(1) Εισαγωγή στη λειτουργία ανταλλαγής θέσης αισθητήρα: πατήστε το πλήκτρο "M" 10 φορές συνεχόμενα, ο βομβητής "B" θα εισέλθει στη λειτουργία ανταλλαγής ελαστικών και θα αναβοσβήνει "FL", όπως φαίνεται στην παρακάτω εικόνα.

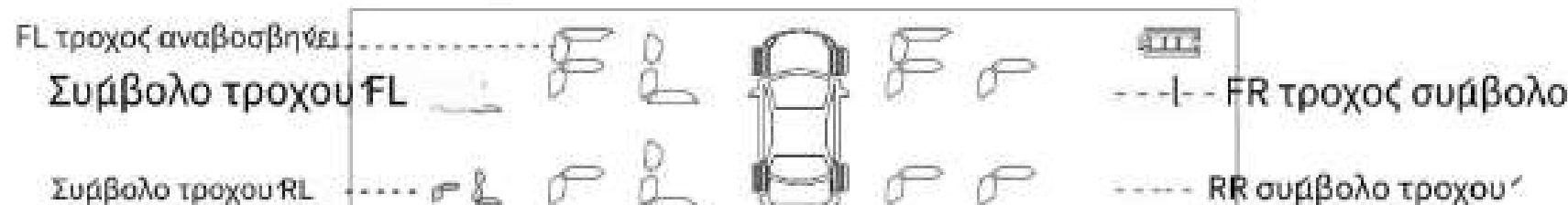

(2) Ρύθμιση λειτουργίας: Μετά την είσοδο στη σελίδα ρυθμίσεων, πατήστε αυτόματα το "M" για να επιλέξετε τον πρώτο αισθητήρα που θα αντικατασταθεί. Μετά την επιτυχή επιλογή, το σύμβολο του θα αναβοσβήνει, στη συνέχεια πατήστε το πλήκτρο " " για να ρυθμίσετε τον δεύτερο αισθητήρα που θα αντικατασταθεί και, στη συνέχεια, πατήστε το πλήκτρο "M" για να επιβεβαιώσετε την ανταλλαγή και, τέλος, πατήστε παρατεταμένα το πλήκτρο "M" για να αποθηκευθεί τις ρυθμίσεις.

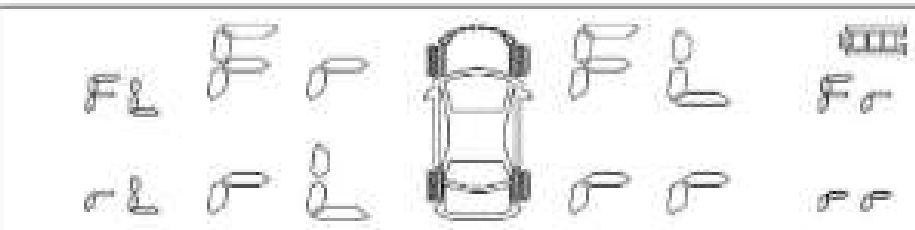

Σημείωση: Πατήστε παρατεταμένα το " " κλειδί δεν μπορεί να αποθηκευθεί τις ρυθμίσεις

## 7. Παραμετροι εξοπλισμου

εργο	μερος	Εξωτερικος αισθητηρας	Εσωτερικος αισθητηρας	Απεικονιση
Συχνότητα λειτουργίας		433.9200MHz		0.1MHz
Λειτουργική Ταση		3V	3V	3.7V
Ρευμα λειτουργίας		Στατικός 1uA	Στατικός <1uA	Στατικός <50uA
		<15mA	<15mA	<5mA
Θερμοκρασία περιβαλλοντος		-20°C ~ +80°C	-40°C ~ +120°C	-40°C ~ +70°C
Παρακολούθηση ευρους	θερμοκρασία	-40°C ~ +120°C		
	πίεση	0 - 5Bar		
Ακρίβεια	θερμοκρασία	2 βαθμοι Κελσιού		
	πίεση	0.1 Bar		

## 8. Εγκατάσταση αισθητηρων

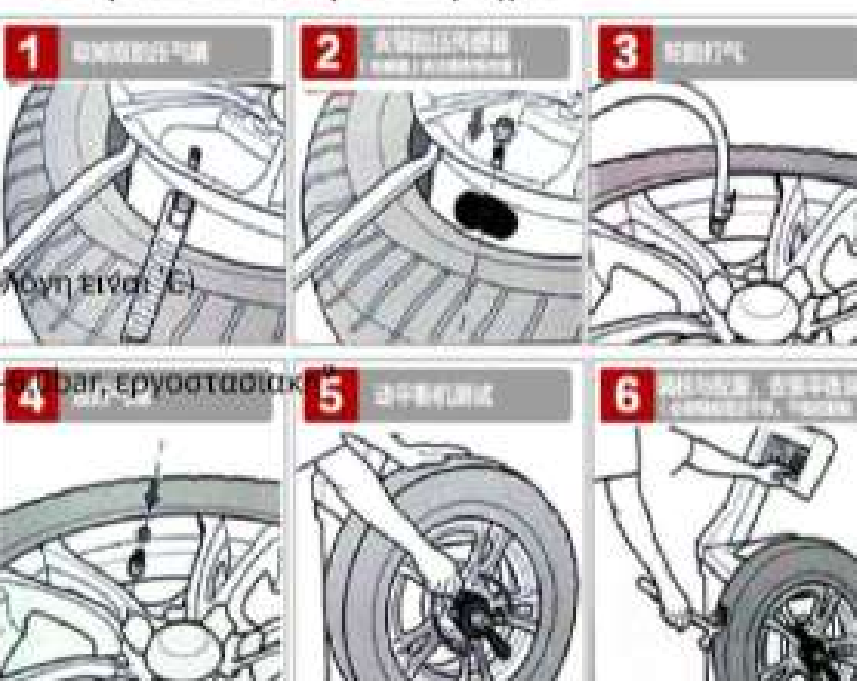

Εγκατάσταση ενσωματωμένου αισθητηρα

## Εγκατάσταση εξωτερικου αισθητηρα



Αντικατάσταση μπαταρίας

正面

反面

# TPMS

英文

- Paina ja pidä vasenta painiketta " " kolme sekuntia
- kytkeäksesi päälle/pois päältä. Näyttö voi automaattisesti kytkeytyä pois päältä/päälle.
- Kun data on poikkeavaa, laite päivittää tiedot reaaliajassa.

## 1. Laitteen toiminto

- (1) Rengaspaineen ja -lämpötilan reaaliaikainen seuranta
- (2) Tukee aurinkolatausta ja USB-latausta.
- (3) Rengaspaineen/lämpötilan hälytysrajoja voidaan asettaa.
- (4) Ilmanvuotohälytys, yli-/alipainehälytys, yliämpöhälytys
- (5) Vaihdeettava rengaspaikka

## 2. Kaavio

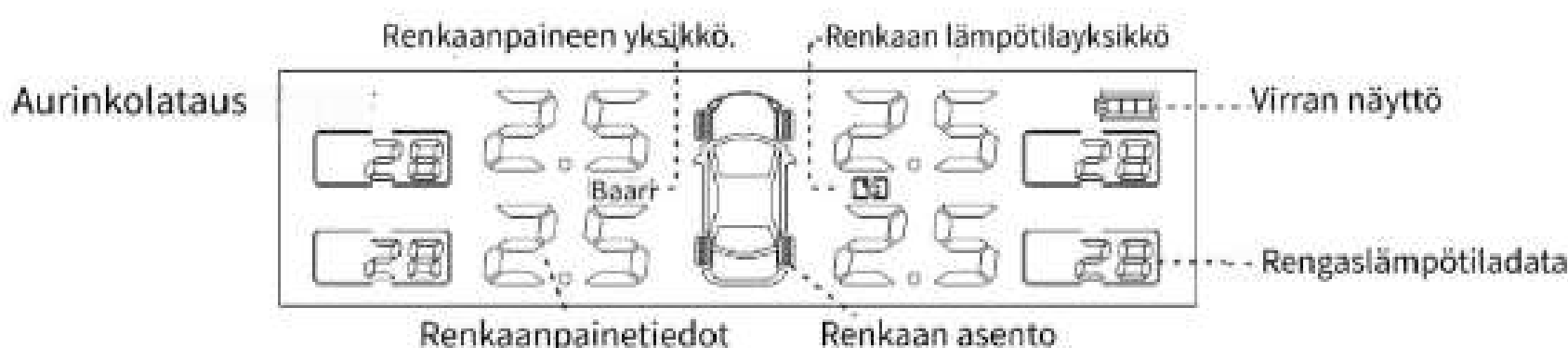

## 3. Näytön hälytysanalyysin kaavio

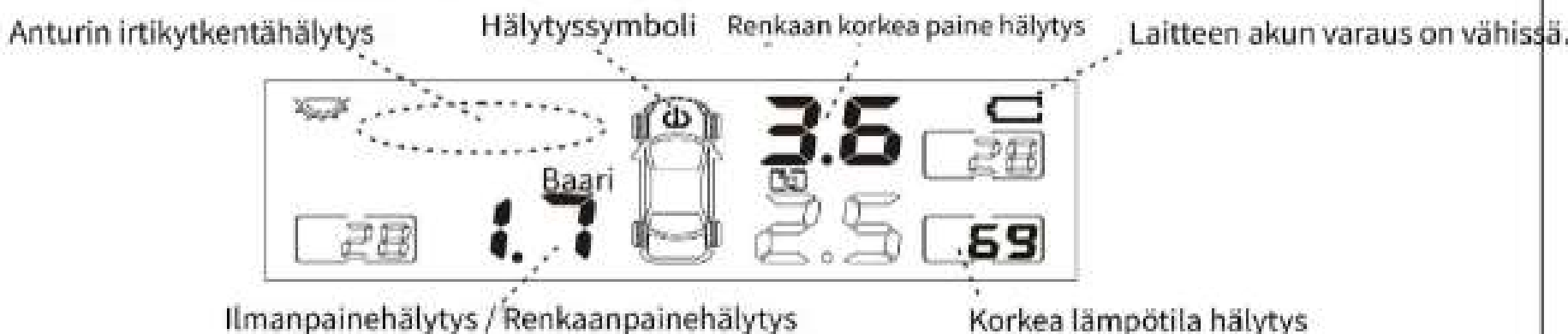

## 4. Näytön parametriasetukset

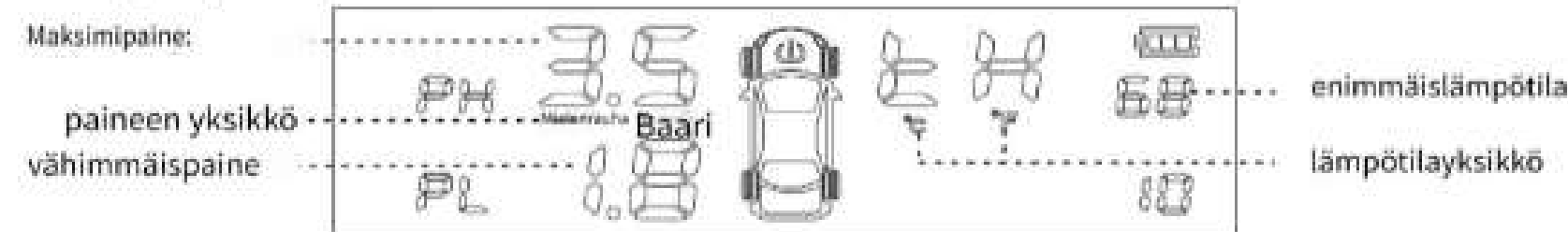

Aseta asetustila: paina pitkään "M"-painiketta 3 sekunnin ajan, sumeri "Bi" soi asetustilan aktivoitumisen merkiksi. Paina lyhyesti "M"-painiketta valitaksesi asetettavat laiteparametrit, mukaan lukien paineen yksikkö (Bar/Psi)/lämpötilan yksikkö (C/F)/maksimipaine/minimipaine/maksimilämpötila. Säädä parametreja painamalla lyhyesti " " tai " ", ja tallenna ja poistu painamalla pitkään "M"-painiketta 3 sekunnin ajan.

- (1) Paineen yksikön asetus: Kun "bar"/"psi" vilkkuu, paina " " tai " " valitaksesi paineen yksikön, paina pitkään "M"-näppäintä tallentaaksesi asetuksen. (Tehdasasetus on "bar")
- (2) Lämpötilayksikön asetus: Kun "c" tai "F" vilkkuu, paina " " tai " " valitaksesi lämpötilayksikön ja paina pitkään "M"-näppäintä tallentaaksesi asetuksen. (tehdasasetus on °C)
- (3) Maksimipuljetusasetus: "PH"-asetustilassa maksimipaine-arvo vilkkuu, paina " " tai " " valitaksesi maksimipaine-arvon, paina pitkään "M"-näppäintä ja pitämällä sitä painettuna. Asetus tallennetaan painamalla "M"-näppäintä uudelleen. (Säädettävä alue: 0.6-6 bar, tehdasasetus on 3 bar.)
- (4) Minimisuuntapaineen asetus: "PL"-asetustilassa minimisuuntapaine-arvo vilkkuu. Paina " " tai " " säätääksesi painearvoa ja paina pitkään "M"-näppäintä tallentaaksesi asetuksen. (Säädettävä alue: 0.5-5.9 bar, tehdasasetus on 1.8 bar)
- (5) Paras lämpötila-asetus: "TH"-asetustilassa maksimaalinen lämpötila-arvo vilkkuu, paina " " tai " " lämpötila-arvon säätämiseksi ja paina pitkään "M"-näppäintä tallentaaksesi asetuksen. (Säädettävä alue: 50°C-90°Cbar, tehdasasetus on 68°C)

## 5. Näytön ja anturin pariliitos

- (1) Syötä pariliitostila: Paina " " -painiketta 8 kertaa peräkkäin, sumeri "Bi" siirtyy pariliitostilaan, vasen etupyörä vilkkuu ja näyttöliittymä on esitetty alla.

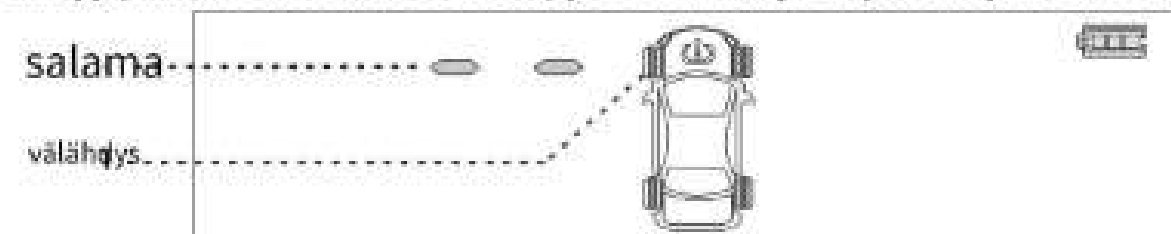

- 2) Pariliitos: Kun olet siirtynyt pariliitostilaan, valitse pariliitettava rengas painamalla lyhyesti " " -painiketta. Tässä vaiheessa täytä rengas ilmalla tai ruuvaa anturi ilma-suuttimeen. Kun näyttö vastaanottaa signaalin, "..." muuttuu dataksi, mikä osoittaa, että renkaan pariliitos on onnistunut. Paina " " -painiketta valitaksesi seuraavaan pariliitettävän renkaan. Kun kaikki renkaat on pariliitetty, tallenna asetukset pitämällä "M" -painiketta painettuna.

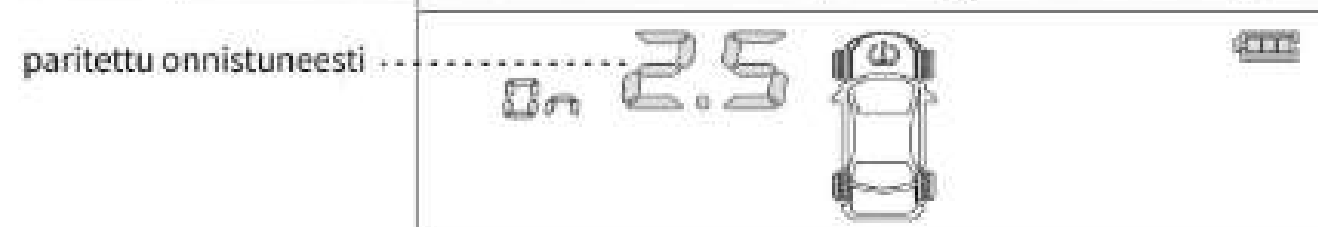

Huom: paina pitkään " " näppäin ei voi tallentaa asetuksia.

## 6. Vaihda anturien paikat

- (1) Anna sensori asennonvaihtotilaan: paina "M"-näppäintä 10 kertaa peräkkäin, sumeri "Bi" siirtyy rengasvaihtotilaan ja vilkkuu "FL", kuten alla olevassa kuvassa näkyy.



- (2) Asetustoiminto: Kun olet siirtynyt asetussivulle, paina lyhyesti "M" valitaksesi ensimmäisen vaihdettavan anturin; valinnan onnistuttua sen symboli vilkkuu, paina sitten " " -näppäintä säätääksesi toista vaihdettavaa anturia, ja paina sitten "M" -näppäintä vahvistaaksesi vaihdon ja lopuksi paina ja pidä "M" -näppäintä tallentaaksesi asetukset.

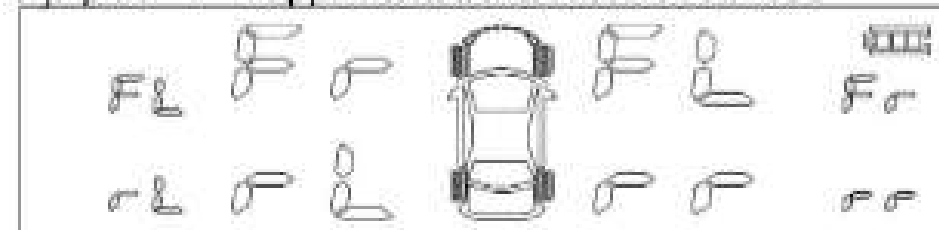

Huom: paina pitkään " " näppäin ei voi tallentaa asetuksia.

## 7. Laitteiston parametrit

projekti	osa	Ulkoinen anturi	Sisäinen anturi	Näyttö
Työskentelytaajuus		433.9200MHz 0.1MHz		
Käyttöjännite		3V	3V	3.7V
Työskentelyvirta		Staatinen1uA	Staatinen <1uA	Staatinen<50uA
		< 15 mA	< 15 mA	<5 mA
ympäroivän lämpötilan		-20 °C ~ +80 °C	-40 °C ~ +120 °C	-40 °C ~ +70 °C
Valvonta alue	lämpötila	-40 °C ~ +120 °C		
	paine	0 - 5 baaria		
Tarkkuus	lämpötila	2 astetta celsiusta		
	paine	0.1 baaria		

## 8. Anturin asennus

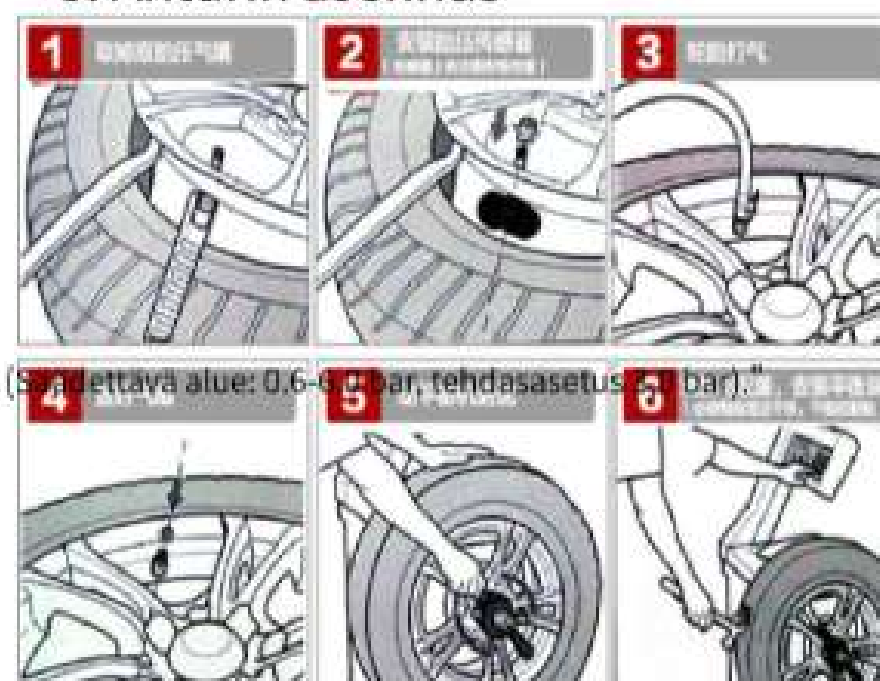

Asennus sisäänrakennetun anturin

## Ulkaisen anturin asennus



Akun vaihto

正面

反面

# TPMS

英文

- Apăsăți și mențineți apăsat butonul din stânga " " timp de trei secunde pentru a porni/opri Monitorul se poate opri/porni automat
- Când datele sunt anormale, dispozitivul va actualiza datele în timp real.

## 1. Funcția dispozitivului

- (1) Monitorizarea în timp real a presiunii și temperaturii anvelopelor
- (2) Suportă încărcare solară și încărcare USB
- (3) Valorile pentru alarma de presiune/temperatură a anvelopelor pot fi setate.
- (4) Alarmă de scurgere de aer, alarmă de presiune înaltă/joasă, alarmă de temperatură ridicată
- (5) Poziția anvelopei interschimbabile

## 2. Schematică

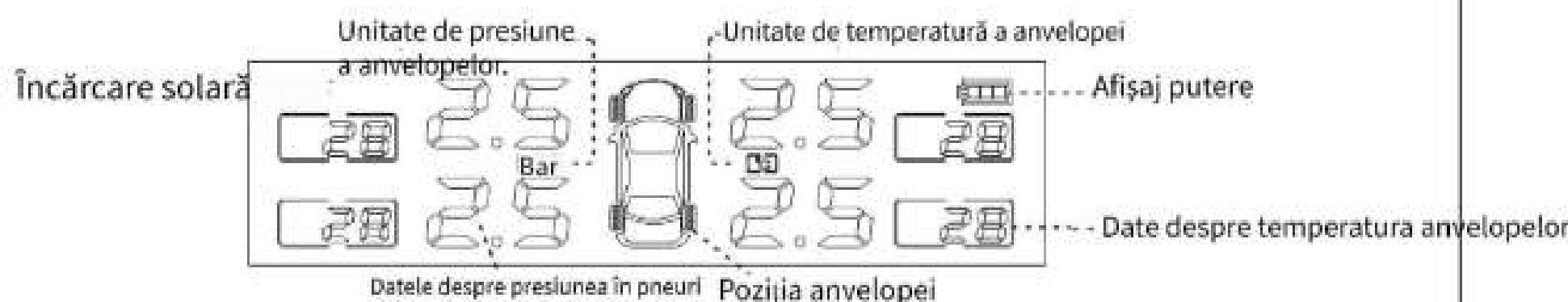

## 3. Diagrama de analiză a alarmei de ecran

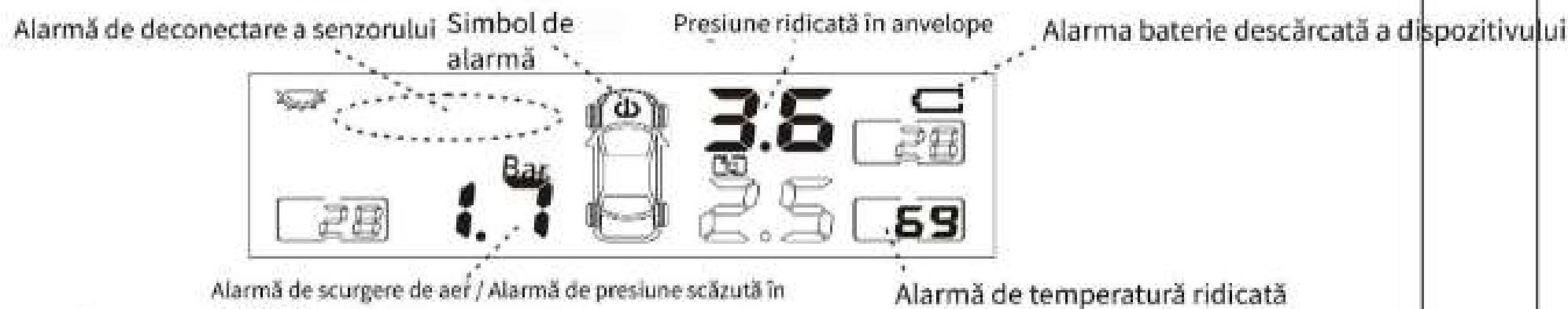

## 4. Afășarea setărilor parametrilor

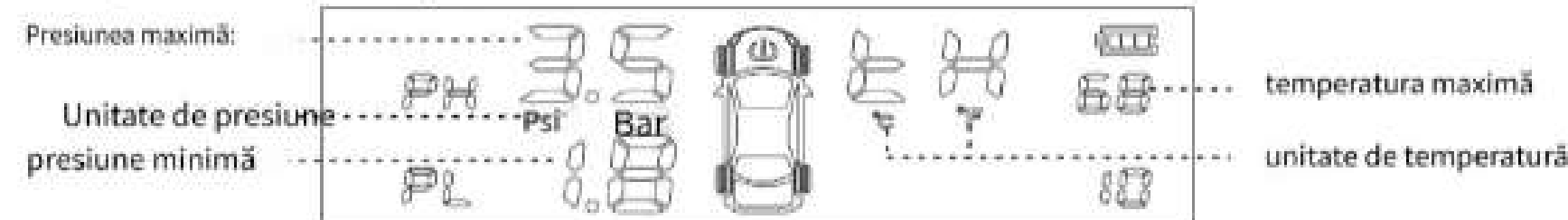

Introduceți modul de setare: apăsați lung butonul "M" timp de 3 secunde, buzzer-ul va emite un sunet "Bi" pentru a intra în modul de setare, apoi apăsați scurt butonul "M" pentru a selecta parametrii echipamentului de setare, inclusiv unitatea de presiune (Bar/Psi)/unitatea de temperatură (C/F)/presiunea maximă/presiunea minimă/temperatura maximă, ajustați parametrii prin apăsarea scurtă a " " sau " ", apoi apăsați lung "M" timp de 3 secunde pentru a salva și a ieși.

- (1) Setarea unității de presiune: când "bar"/"psi" clipește, apăsați " " sau " " pentru a selecta unitatea de presiune, apăsați lung tasta "M" pentru a salva setarea. (Setarea din fabrică este "bar")
- (2) Setarea unității de temperatură: Când „c” sau „F” clipește, apăsați „ ” sau „ ” pentru a selecta unitatea de temperatură și apăsați lung tasta „M” pentru a salva setarea. (setarea din fabrică este „C”)
- (3) Setarea presiunii maxime: În starea de setare "PH", valoarea presiunii maxime clipește, apăsați " " sau " " sau setarea implicită este 3.5 bar) (Interval reglabil: 0.6-6.0 bari, fabrică)
- (4) Setarea presiunii minime: În starea de setare "PL", valoarea presiunii minime clipește, apăsați " " sau " " pentru a regla valoarea presiunii și apăsați lung tasta "M" pentru a salva setarea. (Intervalul reglabil: 0.5-5.9 bari, setarea implicită din fabrică este 1.8 bari)
- (5) Cea mai bună setare a temperaturii: În starea de setare "TH", valoarea maximă a temperaturii clipește, apăsați " " sau " " pentru a regla valoarea temperaturii și apăsați lung tasta "M" pentru a salva setarea. (Interval reglabil: 50°C-90°Cbar, setarea implicită din fabrică este 68°C)

## 5. Afășarea și asocierea senzorilor

(1) Introduceți modul de asociere: Apăsăți butonul " " de 8 ori continuu, buzzer-ul "Bi" va intra în modul de asociere, roata din față stângă va clipi, iar interfața de afășare este prezentată mai jos.



2) Împerechere: După intrarea în modul de împerechere, apăsați scurt " " pentru a selecta anvelopa care urmează să fie împerecheată. În acest moment, umflați anvelopa sau înșurubați senzorul la duza de aer. După ce afășajul primește semnalul, " " va deveni date, indicând că anvelopa împerecherea a reușit, apăsați " " pentru a selecta următoarea anvelopă care urmează să fie împerecheată și, după ce toate sunt împerecheate, apăsați lung butonul "M" pentru a salva setările.

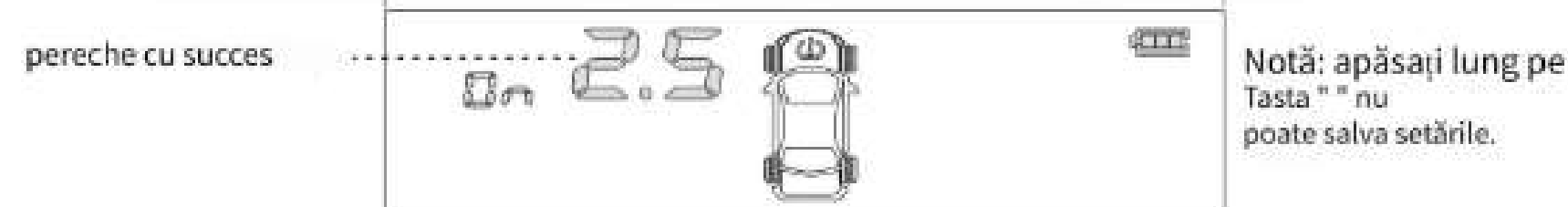

## 6. Schimbați pozițiile senzorilor

(1) Introduceți modul de schimb al poziției senzorului: apăsați tasta „M” de 10 ori continuu, buzzer-ul „Bi” va intra în modul de schimb al anvelopei și va „FL” intermitent, așa cum se arată în figura de mai jos.



(2) Operațiunea de setare: După intrarea în pagina de setări, apăsați scurt "M" pentru a selecta primul senzor care urmează să fie schimbat; după ce selecția a fost efectuată cu succes, simbolul acestuia va clipi, apoi apăsați tasta " " pentru a ajusta al doilea senzor care urmează să fie schimbat, apoi apăsați tasta "M" pentru a confirma schimbul și, în final, apăsați lung tasta "M" pentru a salva setările.



## 7. Parametrii echipamentului

proiect	parte	Senzor extern	Senzor intern	Afișa
Frecvență de lucru		433.9200MHz		0.1MHz
Tensiune de operare		3V	3V	3.7 V
Curent de lucru		Static1uA	Static<1uA	Static<50uA
		<15mA	<15mA	<5mA
temperatură ambientală		-20°C ~ +80°C	-40°C ~ +120°C	-40°C ~ +70°C
Monitorizarea gamă	temperatura			-40°C ~ +120°C
	presiune			0 - 5 Bar
Precizie	temperatura			2 grade Celsius
	presiune			0.1 Bar

## 8. Instalarea senzorilor

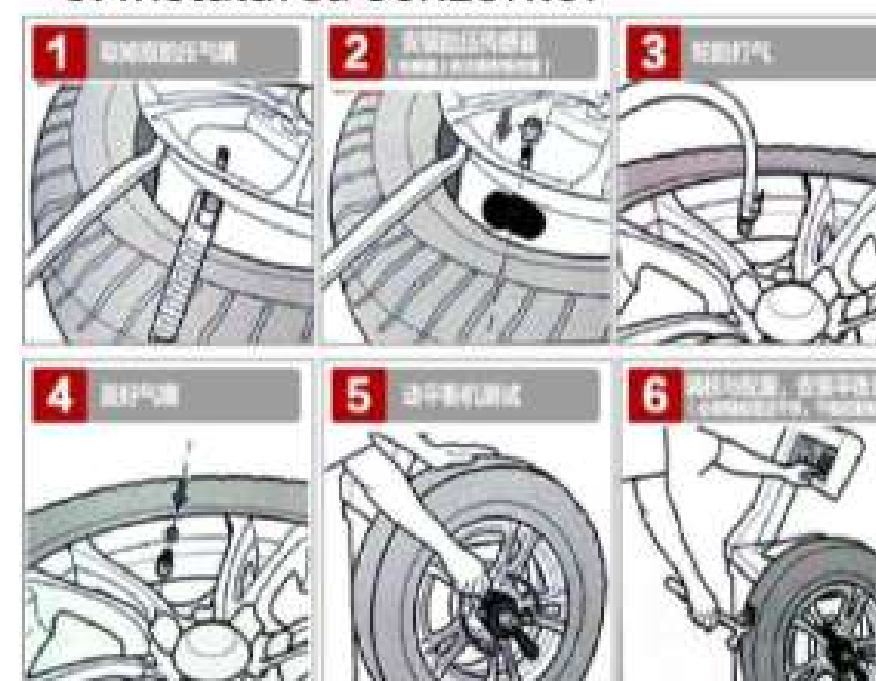

Instalarea senzorului încorporat

## Instalarea senzorului extern



Înlocuirea bateriei

正面

反面

# TPMS

英文

- Paspauskite ir palaikykite kairįjį mygtuką „ “
- tris sekundes, kad įjungtumėte/isjungtumėte. Monitorius gali automatiškai išsijungti/įsijungti.
- Kai duomenys yra nenormalūs, įrenginys atnaujins duomenis realiu laiku.

## 1. Įrenginio funkcija

- (1) Padangų slėgio ir temperatūros stebėjimas realiuoju laiku
- (2) Palaiko saulės energijos įkrovimą ir USB įkrovimą.
- (3) Padangų slėgio/temperatūros signalizacijos skaičiai gali būti nustatyti.
- (4) Oro nuotėkio signalizacija, aukšto/žemo slėgio signalizacija, aukštos temperatūros signalizacija
- (5) Keičiamos padangos padėfis

## 2. Schematinis

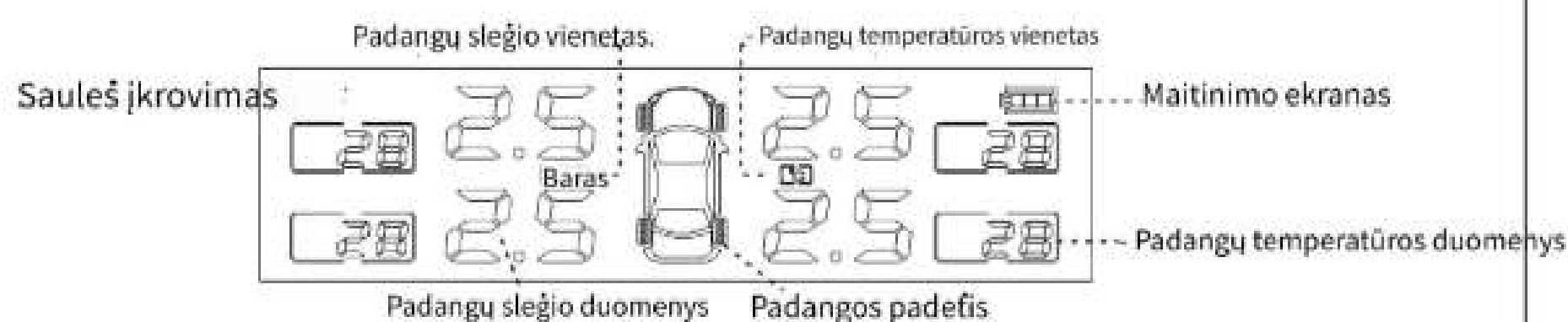

## 3. Ekranu aliarmo analizės diagrama

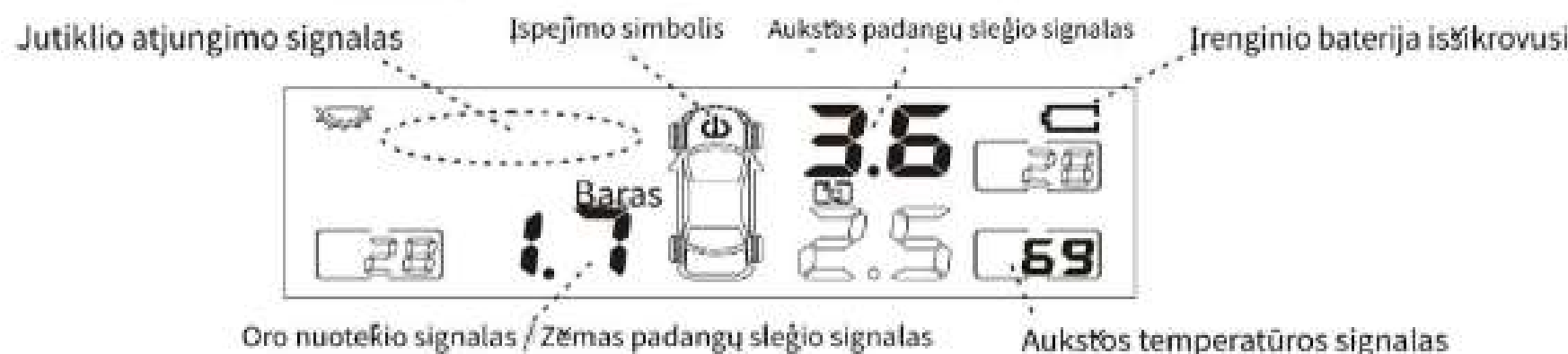

## 4. Rodyti parametrų nustatymą

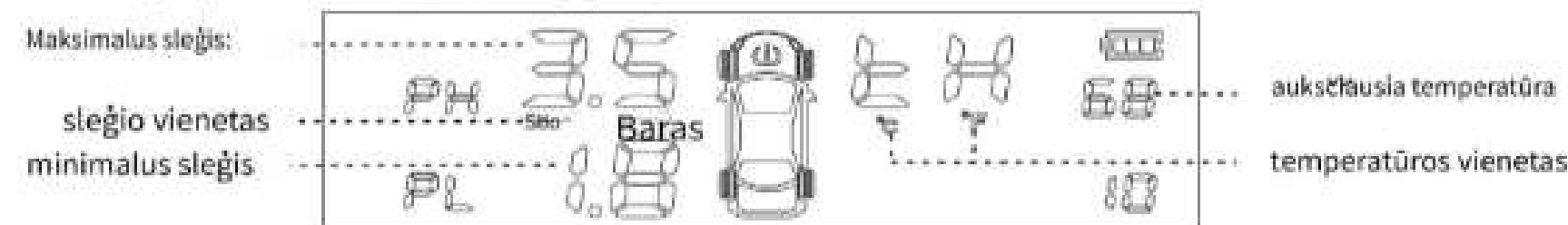

Įveskite nustatymo režimą: ilgai paspauskite mygtuką „M“ 3 sekundes, skambės garsinis signalas „Bi“, kad pereitumėte į nustatymo režimą, ir trumpai paspauskite mygtuką „M“, kad pasirinktumėte nustatymų įrangos parametrus, įskaitant slėgio vienetą (Bar/Psi)/temperatūros vienetą (C/F)/maksimalų slėgį/minimalų slėgį/maksimalų temperatūrą, sureguliuokite parametrus trumpai paspausdami „ “ arba „ “, tada ilgai paspauskite „M“ 3 sekundes, kad išsaugotumėte ir išėjumėte.

- (1) Slėgio vieneto nustatymas: kai mirksi „bar“/„psi“, paspauskite „ “ arba „ “ noređami pasirinkti slėgio vienetą, ilgai paspauskite „M“ mygtuką, kad išsaugotumėte nustatymą. (Gamyklinis numatytasis nustatymas yra „bar“)
- (2) Temperatūros vieneto nustatymas: Kai mirksi „c“ arba „F“, paspauskite „ “ arba „ “, kad pasirinktumėte temperatūros vienetą, ir ilgai paspauskite „M“ klavisą, kad išsaugotumėte nustatymą. (gamyklinis numatytasis nustatymas yra „C“)
- (3) Maksimalus slėgio nustatymas: „PH“ nustatymo būsenoje mirksi maksimali slėgio vertė, noređami reguliuoti slėgio vertę, ilgai paspauskite „M“ mygtuką, kad išsaugotumėte nustatymą. (Reguliavimo diapazonas: 0.6–6.0 bar, gamyklinis numatytasis nustatymas yra 3.5 bar)
- (4) Minimalus slėgio nustatymas: „PL“ nustatymo būsenoje mirksi minimali slėgio vertė, paspauskite „ “ arba „ “ noređami pakoreguoti slėgio vertę, ir ilgai paspauskite „M“ mygtuką, kad išsaugotumėte nustatymą. (Reguliavimo diapazonas: 0.5–5.9 baro, gamyklinis numatytasis nustatymas yra 1.8 baro)
- (5) Geriausias temperatūros nustatymas: esant „TH“ nustatymo būsenai, mirksi didžiausia temperatūros vertė, paspauskite „ “ arba „ “ noređami pakoreguoti temperatūros vertę, ir ilgai paspauskite „M“ klavisą, kad išsaugotumėte nustatymą. (Reguliavimo diapazonas: 50°C-90°Cbar, gamyklinis numatytasis nustatymas yra 68°C)

## 5. Ekranu ir jutiklio suporavimas

(1) Įveskite susiejimo režimą: Paspauskite mygtuką „ “ 8 kartus iš eilės, skambės signalas „Bi“, įėjusite į susiejimo režimą, mirksės kairysis priekinis ratas, o ekranu sąsaja bus tokia, kaip parodyta žemiau.

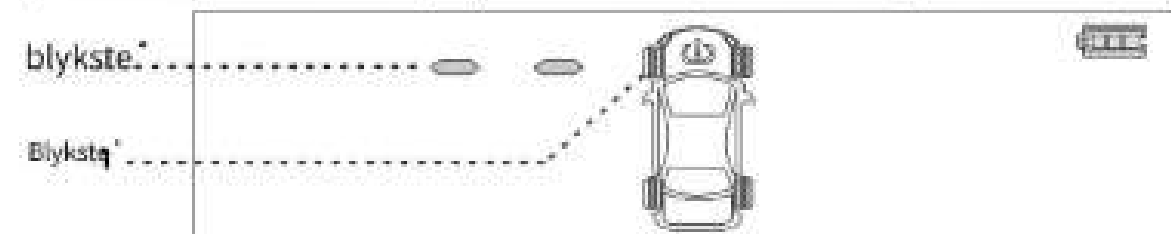

2) Susiejimas: Įėjus į susiejimo režimą, trumpai paspauskite „ “ mygtuką, kad pasirinktumėte padangą, kurią norite susieti. Šiuo metu pripūskite padangą arba prisukite jutiklį prie oro antgalio. Kai ekranas gaus signalą, „ “ taps duomenimis, rodančiais, kad padangos susiejimas sėkmingas, paspauskite „ “ mygtuką, kad pasirinktumėte kitą padangą, kurią norite susieti, ir kai visos bus susietos, ilgai paspauskite „M“ mygtuką, kad išsaugotumėte nustatymus.

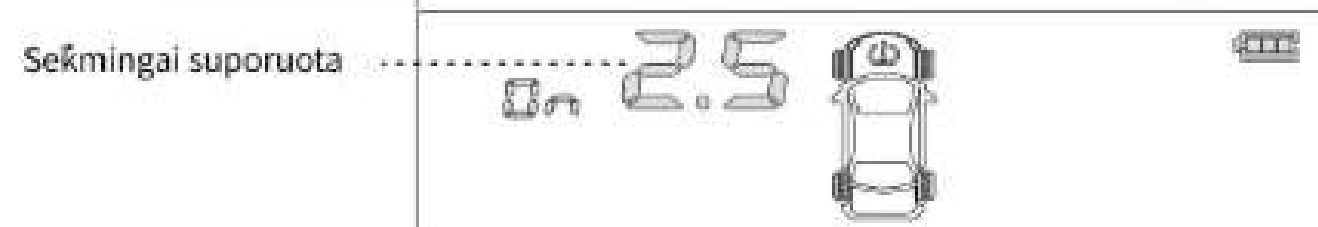

Pastaba: ilgai spauskite „ “ klavisą negali išsaugoti nustatymų.

## 6. Pakeiskite jutiklių padėfis

(1) Noređami įjungti jutiklio padėfies keitimo režimą: 10 kartų iš eilės paspauskite „M“ mygtuką, pasigirs garso signalas „Bi“, įjungsite padangų keitimo režimą ir mirksės „FL“, kaip parodyta paveikslelyje žemiau.



(2) Nustatymo operacija: Įėjus į nustatymų puslapį, trumpai paspauskite „M“, kad pasirinktumėte pirmąjį jutiklį, kurį norite pakeisti; pasirinkus sėkmingai, jo simbolis mirksės, tada paspauskite „ “ klavisą, kad sureguliuotumėte antrąjį jutiklį, kurį norite pakeisti, ir tada Paspauskite „M“ klavisą, kad patvirtintumėte keitimą, ir galiausiai paspauskite ir palaikykite „M“ klavisą, kad išsaugotumėte nustatymus.

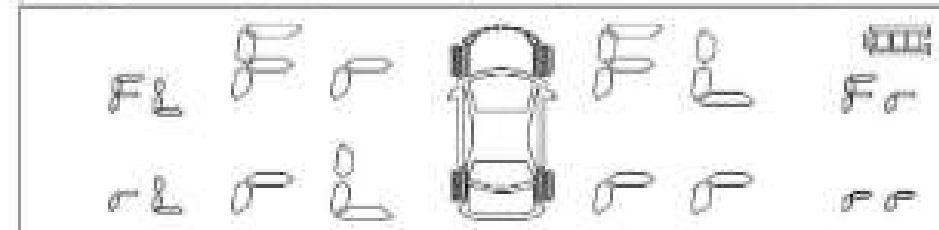

Pastaba: ilgai spauskite „ “ klavisą negali išsaugoti nustatymų.

## 7. Įrangos parametrai

projektas	dalis	išorinis jutiklis	Vidinis jutiklis	Ekranas
Darbinis dažnis		433.9200MHz 0.1 MHz		
Darbine įtampa		3V	3V	3.7 V
Dabartinis darbas		Statinis 1uA	Statinis<1uA	Statinis<50uA
		<15mA	<15mA	<5mA
Aplinkos temperatūra		-20°C ~ +80°C	-40°C ~ +120°C	-40°C ~ +70°C
Stebėjimas diapazonas	temperatūros	-40°C ~ +120°C		
	spaudimas	0 - 5Bar		
Tikslumas	temperatūros	2 °C		
	spaudimas	0.1 baro		

## 8. Jutiklio montavimas

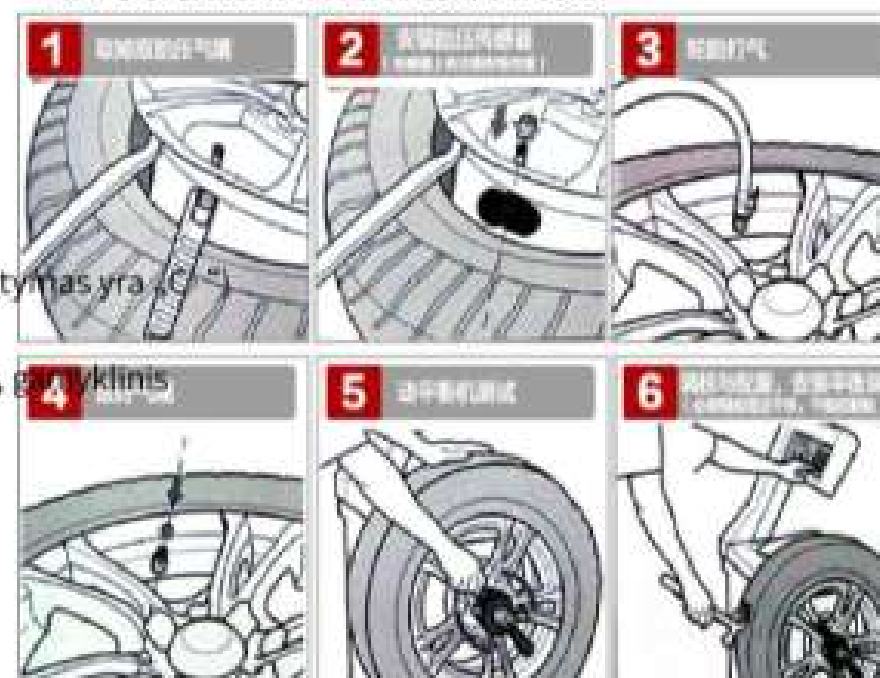

Įmontuoto jutiklio montavimas

## Išorinio jutiklio montavimas



Akumuliatoriaus keitimas

正面

反面