

## Injektoren-Auszieher für Mercedes-Benz CDI-Motoren



### WERKZEUGE

- 1 Gleichhammerbolzen
- 2 Kontermutter
- 3 Injektoradapter
- 4 Gleichhammergewicht
- 5 Injektor-Ausziehgabel

### ACHTUNG

Lesen Sie die Bedienungsanleitung und die enthaltenen Sicherheitshinweise aufmerksam durch, bevor Sie das Produkt verwenden. Benutzen Sie das Produkt korrekt, mit Vorsicht und nur dem Verwendungszweck entsprechend. Nichtbeachtung der Sicherheitshinweise kann zu Schäden, Verletzungen und Erlöschen der Gewährleistung führen. Bewahren Sie diese Anleitungen für späteres Nachlesen an einem sicheren und trockenen Ort auf. Legen Sie die Bedienungsanleitung bei, wenn Sie das Produkt an Dritte weitergeben.

### VERWENDUNGSZWECK

Dieser Werkzeug-Satz dient zur Demontage von Injektoren, die sich von Hand nicht demontieren lassen, an Mercedes CDI Dieselmotoren z.B. der Baureihe 611, 612 und 613.

### SICHERHEITSHINWEISE

- Halten Sie Kinder und andere unbefugte Personen vom Arbeitsbereich fern.
- Lassen Sie Kinder nicht mit dem Werkzeug oder dessen Verpackung spielen
- Verwenden Sie das Werkzeug nicht, wenn Teile fehlen oder beschädigt sind.
- Verwenden Sie das Werkzeug nur für den vorgesehenen Zweck.
- Legen Sie beinhaltende Werkzeuge niemals auf die Fahrzeugbatterie. Gefahr von Kurzschluss.
- Vorsicht bei Arbeiten am laufenden Motor. Lose Kleidung, Werkzeuge und andere Gegenstände können von drehenden Teilen erfasst werden und schwere Verletzungen verursachen.
- Vorsicht bei Arbeiten an heißen Motoren, es besteht Verbrennungsgefahr!
- Entfernen Sie vor der Reparatur den Zündschlüssel, so verhindern Sie ein versehentliches Starten des Motors, einen dadurch entstehenden Motorschaden und Verletzungen.
- Diese Anleitung dient als Kurzinformation und ersetzt keinesfalls ein Werkstatthandbuch. Entnehmen Sie bitte technische Angaben wie Drehmomentwerte und Hinweise zur Demontage und Montage immer der fahrzeugspezifischen Serviceliteratur.

### UMWELTSCHUTZ

Recyceln Sie unerwünschte Stoffe, anstatt sie als Abfall zu entsorgen. Verpackungen sind zu sortieren, einer Wertstoffsammelstelle zuzuführen und umweltgerecht zu entsorgen. Erkundigen Sie sich bei Ihrer örtlichen Abfallbehörde über Recyclingmaßnahmen.



**DEMONTAGE DES INJEKTORS MIT KRALLE**

Injektor-Ausziehgabel (5) am Injektor einhängen.



Gleithammerngewicht (4) mit Gleithammerbolzen (1) an der Injektor-Ausziehgabel (5) befestigen und Kontermutter (2) anziehen.

**DEMONTAGE DES INJEKTORS MIT ADAPTER**

Bei Demontage des Injektors mit dem Injektoradapter (3) ist eine Demontage der Elektrischen Einheit (Elektromagnet) erforderlich.



Anstelle der elektrischen Einheit wird dann der Adapter (3) aufgeschraubt.



Gleithammerngewicht (4) mit Gleithammerbolzen (1) am Injektoradapter (3) befestigen und die Kontermutter (2) anziehen.



## Injector Puller for Mercedes-Benz CDI Engines

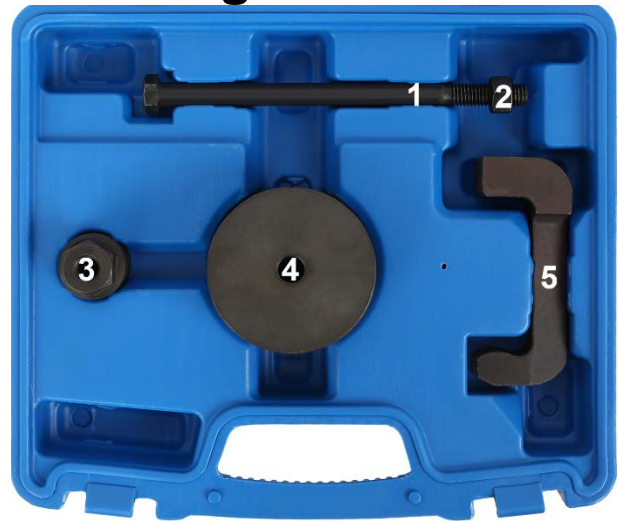

### TOOLS

- 1 Sliding hammer bolt
- 2 Lock nut
- 3 Injector adapter
- 4 Sliding hammer weight
- 5 Injector claw

### ATTENTION

Read the operating instructions and all safety instructions contained therein carefully before using the product. Use the product correctly, with care and only according to the intended purpose. Non-compliance of the safety instructions may lead to damage, personal injury and to termination of the warranty. Keep these instructions in a safe and dry location for future reference. Enclose the operating instructions when handing over the product to third parties.

### INTENDED USE

This tool set is used to dismantle injectors that cannot be dismantled by hand on Mercedes CDI diesel engines, e.g. the 611, 612 and 613 series.

### SAFETY INFORMATIONS

- Keep children and other persons away from the working area.
- Do not allow children to play with this tool or its packaging.
- Do not use the tool if parts are missing or damaged.
- Use the tool for the intended purpose only.
- Never place the tool on the vehicle battery. There is a risk of a short circuit.
- Be careful when working on running engines. Loose clothing, tools and other objects can be caught by rotating parts and cause serious injury.
- Be careful when working on hot engines because of the risk of burn injuries!
- If you remove the ignition key before repairing, you can prevent the engine from being started accidentally and resulting in engine damage and personal injuries.
- This manual serves as a brief guide and does not replace a workshop manual. Always refer to the vehicle-specific service literature, particularly the technical data such as torque values and instructions for disassembly/assembly, etc.

### ENVIRONMENTAL PROTECTION

Recycle unwanted materials instead of disposing of them as waste. Packaging should be sorted, taken to a recycling centre and disposed of in a manner which is compatible with the environment. Contact your local solid waste authority for recycling information.



**DISASSEMBLY OF THE INJECTOR WITH CLAW**

Position the injector claw (5) to the injector.



Attach the sliding hammer weight (4) to the injector claw (5) with the slide hammer bolt (1) and tighten the lock nut (2).

**DISASSEMBLY THE INJECTOR WITH ADAPTER**

When dismantling the injector with the injector adapter (3), the electrical unit (electromagnet) must be dismantled.



The adapter (3) is then screwed on instead of the electrical unit.



Attach the sliding hammer weight (4) to the injector adapter (3) with the sliding hammer bolt (1) and tighten the lock nut (2).



## Extracteur d'injecteurs pour moteurs Mercedes-Benz CDI

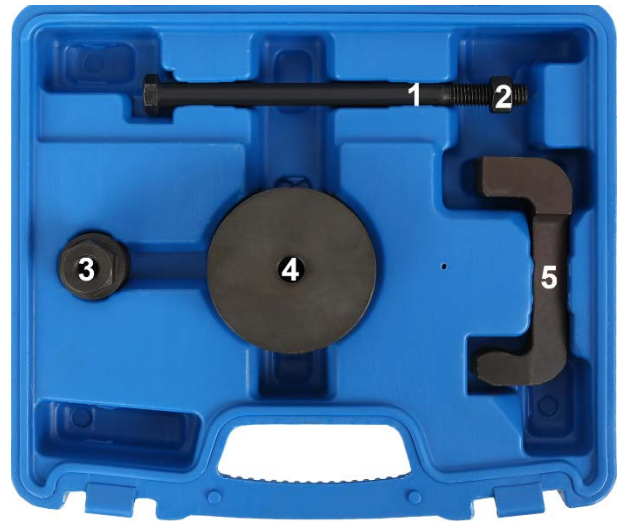

### OUTILS

- 1 Boulons de marteau coulissant
- 2 Contre-écrou
- 3 Adaptateur d'injecteur
- 4 Poids du marteau coulissant
- 5 Griffes d'injecteur

### ATTENTION

Veillez lire attentivement la notice d'utilisation et les consignes de sécurité avant d'utiliser le produit. Utilisez correctement le produit, avec prudence et uniquement en conformité avec l'utilisation prévue. Ne pas respecter les instructions et consignes de sécurité peut entraîner des blessures, des dommages matériels et l'annulation de la garantie. Conservez ce manuel en lieu sûr et sec, afin de pouvoir le consulter ultérieurement. Veuillez joindre le présent mode d'emploi au produit si vous le transmettez à des tiers.

### UTILISATION PRÉVUE

Ce coffret d'outils permet de démonter les injecteurs qui ne peuvent pas être démontés à la main sur les moteurs diesel Mercedes CDI, par exemple les séries 611, 612 et 613.

### CONSIGNES DE SÉCURITÉ

- Maintenez à l'écart les enfants et toutes les autres personnes non autorisées de la zone de travail.
- Ne permettez jamais que des enfants jouent avec l'outil ou avec son emballage
- N'utilisez pas l'outil lorsque des pièces manquent ou sont endommagées.
- N'utilisez l'outil qu'aux fins prévues.
- Ne posez jamais les outils de ce jeu sur la batterie du véhicule. Risque de court-circuit.
- Soyez prudent lorsque vous allez exécuter des travaux sur des moteurs en fonctionnement. Les vêtements mal ajustés, outils et autres objets peuvent être happés par les composants en rotation et provoquer de graves blessures.
- Soyez prudent lorsque vous allez exécuter des travaux sur des moteurs chauds, il y a risque de brûlures !
- Retirer la clé de contact avant les réparations pour éviter un démarrage accidentel du moteur et des dommages au moteur et blessures qui en résultent.
- Ces instructions sont fournies à titre d'information brève, elles ne remplacent en aucun cas un manuel d'atelier. Veuillez utiliser les données techniques, comme les valeurs de couple, instructions de démontage/montage, etc. contenues dans les documents d'atelier de votre véhicule spécifique.

### PROTECTION DE L'ENVIRONNEMENT

Recyclez les matières indésirables au lieu de les jeter comme déchets. Emballages doivent être triés, envoyés à un point de collecte de recyclage et éliminés dans le respect de l'environnement. Consultez votre autorité locale de gestion des déchets à propos des mesures de recyclage à appliquer.



**DÉMONTAGE DE L'INJECTEUR AVEC GRIFFE**

Fixez la griffe de l'injecteur (5) à l'injecteur.



Fixez le poids du marteau coulissant (4) à la griffe de l'injecteur (5) avec la vis du marteau coulissant (1) et serrez le contre-écrou (2).

**DÉMONTAGE DE L'INJECTEUR AVEC ADAPTATEUR**

Lors du démontage de l'injecteur avec l'adaptateur d'injecteur (3), l'unité électrique (électro-aimant) doit être démontée.



L'adaptateur (3) est ensuite vissé à la place de l'unité électrique.



Fixez le poids du marteau coulissant (4) à l'adaptateur d'injecteur (3) avec la vis du marteau coulissant (1) et serrez le contre-écrou (2).



## Extractor de inyectores para motores Mercedes-Benz CDI

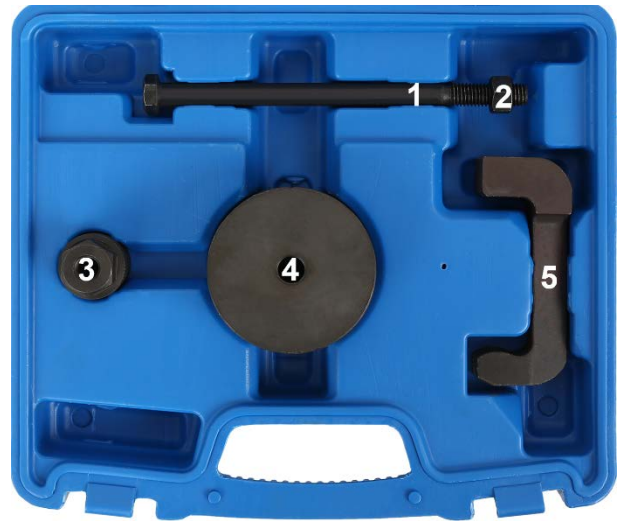

### HERRAMIENTAS

- 1 Pernos de martillo deslizante
- 2 Tuerca de bloqueo
- 3 Adaptador de inyector
- 4 Peso del martillo deslizante
- 5 Garra del inyector

### ATENCIÓN

Lea atentamente el manual de instrucciones y todas las instrucciones de seguridad antes de utilizar el producto. Utilice el producto de forma correcta, con precaución y solo de acuerdo con su uso previsto. El incumplimiento de las instrucciones de seguridad puede provocar daños, lesiones y la anulación de la garantía. Guarde estas instrucciones en un lugar seguro y seco para futuras consultas. Incluya el manual de instrucciones si entrega el producto a un tercero.

### USO PREVISTO

Este juego de herramientas se utiliza para desmontar inyectores que no se pueden quitar a mano en motores diésel Mercedes CDI, por ejemplo, las series 611, 612 y 613.

### INDICACIONES DE SEGURIDAD

- Mantenga a los niños y otras personas no autorizadas lejos del área de trabajo.
- No permita que los niños jueguen con la herramienta o su embalaje
- No utilice la herramienta si faltan piezas o están dañadas.
- Utilice la herramienta solo para el fin previsto.
- Nunca coloque las herramientas contenidas sobre la batería del vehículo. Peligro de cortocircuito.
- Tengan cuidado cuando trabajen en un motor en marcha. La ropa holgada, herramientas y otros objetos pueden quedar atrapados en las piezas giratorias y causar lesiones graves.
- ¡Precaución al trabajar con motores calientes, existe peligro de quemaduras!
- Retire la llave de encendido antes de la reparación, así evitará un arranque accidental del motor y los daños en el mismo y lesiones personales.
- Este manual pretende ser una información breve y en ningún caso sustituye a un manual de taller. Por favor, tome la información técnica como los valores de par de apriete, las instrucciones de desmontaje/montaje siempre de la literatura de servicio específica del vehículo.

### PROTECCIÓN AMBIENTAL

Recicle las sustancias no deseadas, en lugar de tirarlas a la basura. Embalajes deben clasificarse, llevarse a un punto de recogida de residuos y desecharse de manera respetuosa con el medio ambiente. Consulte con la autoridad local de gestión de residuos sobre las posibilidades de reciclaje.



**DESMONTAJE DEL INYECTOR CON GARRA**

Cuelgue la garra del inyector (5) en el inyector.



Conecte el peso del martillo deslizante (4) a la garra del inyector (5) con el perno del martillo deslizante (1) y apriete la contratuerca (2).

**DESMONTAJE DEL INYECTOR CON ADAPTADOR**

Al desmontar el inyector con el adaptador de inyector (3), se debe desmontar la unidad eléctrica (electroimán).



A continuación se atornilla el adaptador (3) en lugar de la unidad eléctrica.



Conecte el peso del martillo deslizante (4) al adaptador del inyector (3) con el perno del martillo deslizante (1) y apriete la contratuerca (2).

